

Scheda Tecnica

CODICE 15197

TORRETTA TRM 20 E-V 4P

Aspiratori centrifughi da tetto a scarico verticale



Certificazioni

CE CE

EAC EAC

Dati tecnici e prestazionali

Corrente assorbita max (A)	1,30	Potenza assorbita max (W)	280
Diametro Nominale Condotto (mm)	250	Temp. ambiente max funzionamento continuativo (°C)	85
Frequenza (Hz)	50	Tensione (V)	230
Grado protezione motore IP	55	Portata max (l/s)	722
Isolamento	1° classe	Portata max (m³/h)	2600
Numero Fasi (Ph)	1	Pressione max (mmH2O)	36
Numero Poli	4	Pressione max (Pa)	353
Peso (Kg)	43	Pressione Sonora Lp [dB (A)] 3m	62
		RPM	1415

Dimensioni

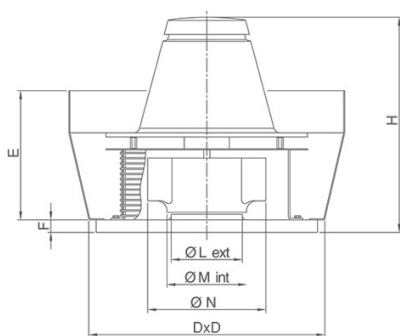

Dimensione A (mm)	907
Dimensione B (mm)	550
Dimensione C (mm)	500
Dimensione D (mm)	580
Dimensione E (mm)	432
Dimensione F (mm)	38
Dimensione G (mm)	25
Dimensione H (mm)	586
Dimensione L (mm)	219

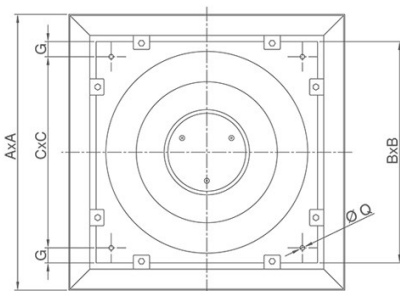

PER INFORMAZIONI / FOR INFORMATION

ITALY
Pre Sales:
prevendita@vortice-italy.com

UNITED KINGDOM & REP. OF
IRELAND
Sales Dept:
sales@vortice.ltd.uk

OTHER COUNTRIES
Sales Dept:
export@vortice-italy.com

After Sales:
postvendita@vortice-italy.com

Technical Dept:
technical@vortice.ltd.uk

After Sales:
after-sales@vortice-italy.com

Scheda Tecnica

CODICE 15197



TORRETTA TRM 20 E-V 4P

Aspiratori centrifughi da tetto a scarico verticale

Descrizione

- Base stampata in lamiera d'acciaio fosfatata, verniciata a polvere epossidica di colore grigio ad effetto martellato a garanzia della resistenza nel tempo dagli agenti atmosferici.
- Boccaglio di aspirazione a profilo aerodinamico per ottimizzare le prestazioni, facente corpo unico con la base e calibrato per ottimizzare il flusso d'aria.
- Copri-motore realizzato in lamiera di acciaio decapata e fosfatata, verniciato con polvere poliestere con cottura in forno, colore grigio martellato.
- Paratie laterali per lo scarico verticale dell'aria aspirata in lamiera di acciaio zincata, verniciate con polvere poliestere con cottura a forno, colore grigio martellato.
- Griglie di protezione e anti volatili (conformi alla norma UNI ISO 13857), realizzate in anelli di acciaio elettrosaldato, verniciate con vernice epossidica nera.
- Girante centrifuga in alluminio a pale rovesce autopulenti

- dinamicamente bilanciate (UNI ISO 1940, Punto 1 - Classe 6.3), con mozzo scanalato in alluminio.
- Motore AC monofase ad 1 velocità, con albero montato su supporti con cuscinetti a sfere, a doppio schermo di protezione, con grandezza standard UNEL MEC B5, con classe di isolamento F.
- Dotato di un condensatore conforme alla norma EN 60252-1 e marchiato IMQ.
- Ventola di raffreddamento per una migliore dissipazione del calore
- Golfari di acciaio con trattamento di zincatura galvanica, per il trasporto e il sollevamento.
- Cavo per garantire la continuità di messa a terra.
- Cavo di sicurezza in acciaio per ancorare le macchine dopo l'installazione.
- Controllabile in velocità mediante regolatore Vortice.

Accessori



IREM 3 CD 99250080

Codice 12931



TR-S 20/30/50 (SERRANDA A GRAVITA')

Codice 22510



TR-CU 20/30/50 (CONTROTELAIO DI BASE U)

Codice 22512



TR-B 20/30/50 (BOCCAGLIO ASPIRAZIONE)

Codice 22610

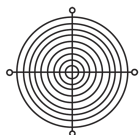

TR-G 20/30/50 (GRIGLIA DI PROTEZIONE)

Codice 22710



IREM INVERTER 4 M

Codice 12815

PER INFORMAZIONI / FOR INFORMATION

ITALY

Pre Sales:

prevendita@vortice-italy.com

After Sales:

UNITED KINGDOM & REP. OF

IRELAND

Sales Dept:

sales@vortice.ltd.uk

Technical Dept:

OTHER COUNTRIES

Sales Dept:

export@vortice-italy.com

After Sales:

postvendita@vortice-italy.com

technical@vortice.ltd.uk

after-sales@vortice-italy.com