

## Scheda Tecnica

CODICE 11176

### MF 150/6" T HCS LL

Aspiratori elicoidali da muro



## Certificazioni



CB TEST CERTIFICATE

## Dati tecnici e prestazionali

Corrente assorbita max (A)	0,15	Temp. ambiente max funzionamento continuativo (°C)	50
Diametro Nominale Condotto (mm)	150	Tensione (V)	220-240
Frequenza (Hz)	50	Portata max (l/s)	93
Grado Protezione IP	X4	Portata max (m³/h)	335
Isolamento	II° classe	Pressione max (mmH2O)	6
Peso (Kg)	0,98	Pressione max (Pa)	59
Potenza assorbita max (W)	28	Pressione Sonora Lp [dB (A)] 3m	40,1
		RPM	2100

## Dimensioni

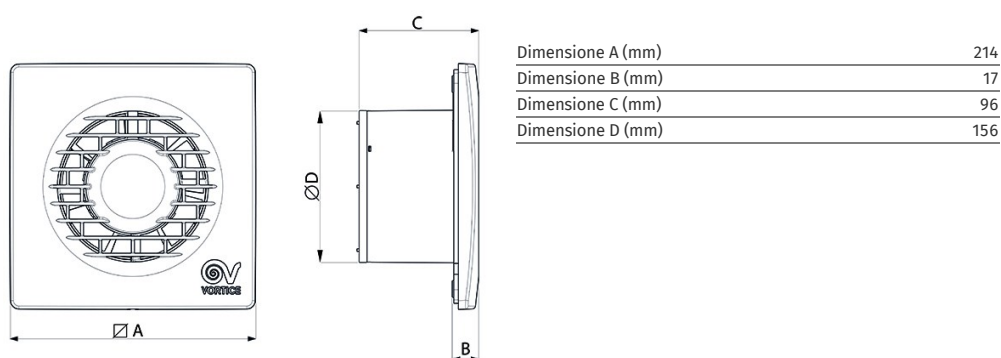

PER INFORMAZIONI / FOR INFORMATION

### ITALY

Pre Sales:  
prevendita@vortice-italy.com  
After Sales:  
postvendita@vortice-italy.com

### UNITED KINGDOM & REP. OF

IRELAND  
Sales Dept:  
sales@vortice.ltd.uk  
Technical Dept:  
technical@vortice.ltd.uk

### OTHER COUNTRIES

Sales Dept:  
export@vortice-italy.com  
After Sales:  
after-sales@vortice-italy.com

# Scheda Tecnica

CODICE 11176

## MF 150/6" T HCS LL

Aspiratori elicoidali da muro



## Descrizione

- Costruzione in resina plastica resistente all'invecchiamento riconducibile all'esposizione al sole ("UV resistant").
- Diametro nominale 150 mm.
- Motore termicamente protetto, con albero montato su supporti a cuscinetti a sfere, abbinato ad una girante elicoidale in materiale termoplastico con pale a profilo alare.
- Portata massima 335 m<sup>3</sup>/h.
- Equipaggiato di scheda elettronica con sensore di UR (4 livelli di soglia predefiniti: 60%, 70%, 80%, 90%, selezionabili durante

l'installazione), che determina l'accensione automatica del ventilatore. La scheda integra un timer elettronico per lo spegnimento automatico del prodotto dopo che la UR sia tornata sotto la soglia preimpostata. La durata del timer è impostabile, in fase di installazione, nell'intervallo 3'-20' (settaggio di default 3').

- Valvola anti-ritorno applicata alla bocca di mandata.
- Controllabile in velocità mediante regolatore Vortice.

## Curve

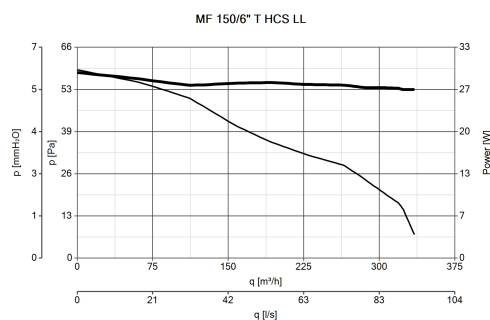

## Accessori

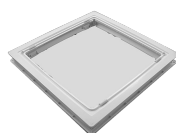

### SF 150

Codice 22164

PER INFORMAZIONI / FOR INFORMATION

#### ITALY

Pre Sales:  
[prevendita@vortice-italy.com](mailto:prevendita@vortice-italy.com)  
After Sales:  
[postvendita@vortice-italy.com](mailto:postvendita@vortice-italy.com)

#### OTHER COUNTRIES

Sales Dept:  
[export@vortice-italy.com](mailto:export@vortice-italy.com)  
After Sales:  
[after-sales@vortice-italy.com](mailto:after-sales@vortice-italy.com)

#### UNITED KINGDOM & REP. OF

IRELAND  
Sales Dept:  
[sales@vortice.ltd.uk](mailto:sales@vortice.ltd.uk)  
Technical Dept:  
[technical@vortice.ltd.uk](mailto:technical@vortice.ltd.uk)