

Serie  
**VUE 100 P mini**  
**VUT 100 P mini**

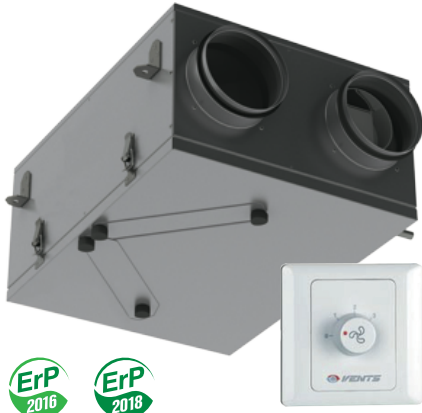

A3

Unità trattamento aria con recupero di calore - telaio isolato. Portata fino a 106 m<sup>3</sup>/h. Efficienza di recupero calore da 64% a 76%.

■ Logica di funzionamento

- L'aria calda interna viene estratta dai locali dal ventilatore di estrazione e attraverso il filtro di estrazione e lo scambiatore di calore, ove trasferisce la propria energia termica agli elementi dello scambiatore stesso e quindi viene espulsa all'esterno.
- L'aria fredda esterna viene aspirata dal ventilatore di immissione, attraverso il filtro e lo scambiatore di calore ove assorbe l'energia termica dell'aria di estrazione e viene immessa nei locali.
- Lo scambiatore di calore riduce le perdite di energia termica facendo risparmiare sui costi di riscaldamento in inverno e di condizionamento in estate.

■ Descrizione

VUE 100 P mini è un'unità di ventilazione compatta, semplice ed efficiente che consente il risparmio energetico nella ventilazione di appartamenti, villette monofamiliari, officine e locali commerciali. L'unità purifica l'aria, fornisce aria fresca ai locali ed estrae l'aria viziata dai locali stessi. L'energia termica dell'aria di estrazione viene trasferita allo scambiatore a flussi incrociati e viene utilizzata per scaldare l'aria di mandata. Lo scambiatore di calore incorporato impedisce le perdite di calore e consente di risparmiare sui costi di riscaldamento in inverno e di condizionamento in estate. Grazie alle sue dimensioni compatte e al funzionamento silenzioso il VUE 100 P mini può essere installato nel controsoffitto. L'unità è adatta al collegamento con tubi rotondi Ø125. Se connessa a una rete di distribuzione aria l'unità può servire più locali. La portata viene regolata tramite il regolatore A3 (P3-1-300).

■ Filtro

L'aria di mandata e estrazione vengono purificate grazie ai due filtri di classe G4 che impediscono a sporco e polvere l'ingresso nei locali e proteggono i componenti dell'unità dalla contaminazione.

■ Telaio

Il telaio è fabbricato in alluminio anticorrosione e insonorizzato per mezzo di uno strato di 15 mm di polietilene espanso. Le staffe in dotazione al telaio ne agevolano il montaggio. Il pannello di accesso pivotante dell'unità consente un rapido e agevole accesso ai componenti interni in caso di assistenza o manutenzione. L'unità è dotata di due serrande anti-ritorno, una nel tubo di mandata e una nel tubo di espulsione.

■ Ventole

L'unità è dotata di ventilatori affidabili con pale curve in avanti alimentati da motori a basso consumo. Il motore è dotato di cuscinetti che non necessitano di manutenzione e ingrassaggio e garantiscono circa 40.000 ore di funzionamento.



Codice di identificazione:

Serie	Portata aria [m <sup>3</sup> /h]	Tipologie di montaggio	Tipologia
VENTS VUE VENTS VUT	100	P - controsoffitto	mini



BOCCHETTA DI RIPRESA



BOCCHETTA DI RIPRESA E MANDATA



A 125 VB

### ■ Scambiatore di calore – VUE 100 P mini

Scambiatore di calore entalpico in cellulosa polimerizzata a flussi incrociati con efficienza di recupero calore fino al 72%: consente il recupero non solo del calore ma anche dell'umidità per un corretto bilanciamento dell'umidità interna.

Nella stagione estiva lo scambiatore di calore rinfresca e deumidifica l'aria di mandata mentre nella stagione invernale la scaldava e la umidifica. Il vapore acqueo viene estratto dall'aria umida di estrazione e assorbito dalle piastre dello scambiatore.

Il calore e l'umidità assorbiti vengono trasferiti al flusso di aria di mandata. I flussi di mandata e estrazione sono totalmente separati per evitare il trasferimento di microbi e germi.

### ■ Scambiatore di calore – VUT 100 P mini

L'unità è dotata di uno scambiatore di calore plastico a flusso incrociato ad alta efficienza e di una vaschetta di raccolta della condensa.

#### ■ Controlli

La portata (velocità) viene impostata per mezzo del regolatore A3 (P3-1-300)

Bassa velocità – 57 m<sup>3</sup>/h, 24 dBA

Media velocità – 78 m<sup>3</sup>/h, 32 dBA

Alta velocità – 106 m<sup>3</sup>/h, 41 dBA

Il regolatore di velocità esterno può essere installato in qualsiasi posizione.

### ■ Protezione dello scambiatore di calore

L'unità è dotata di termostato interno al telaio per la protezione antigelo a bassa temperatura. Il termostato spegne il ventilatore di mandata in caso di pericolo di congelamento per consentire il riscaldamento dello scambiatore per mezzo dell'aria di estrazione.

#### ■ Montaggio

Grazie all'altezza compatta l'unità è adatta all'installazione in interni, nel controsoffitto. Viene collegata a tubi rotondi Ø 125 mm.

#### Dati tecnici:

	VUE 100 P mini			VUT 100 P mini		
Velocità	min.	med.	max.	min.	med.	max.
Tensione [V / Hz]	1~220-240/50			1~220-240/50		
Assorbimento [W]	30	38	56	30	38	56
Corrente [A]	0.18	0.23	0.34	0.18	0.23	0.34
Portata [m <sup>3</sup> /h]	57	78	106	57	78	106
G/M	1300	1950	2500	1300	1950	2500
Rumorosità a 3m [dBA]	24	32	41	24	32	41
Temperature aria trasportata [°C]	da -25 fino +50					
Materiale telaio	aluzinc					
Isolamento	15 mm polietilene espanso					
Filtro: estrazione/mandata	G4 / G4					
Diametro connessione condotta aria [mm]	Ø 125					
Peso [kg]	10			13		
Efficienza recupero calore	da 64 a 72%			da 65 a 76%		
Tipo scambiatore	flusso incrociato					
Materiale scambiatore	cellulosa polimerizzata			polistirene		
Classe SEC	D					

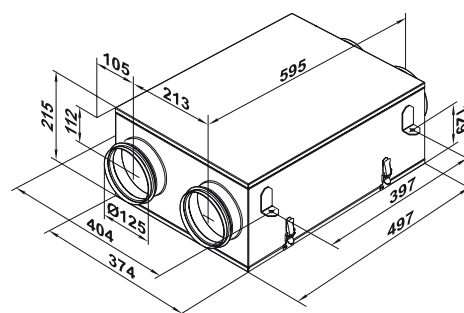
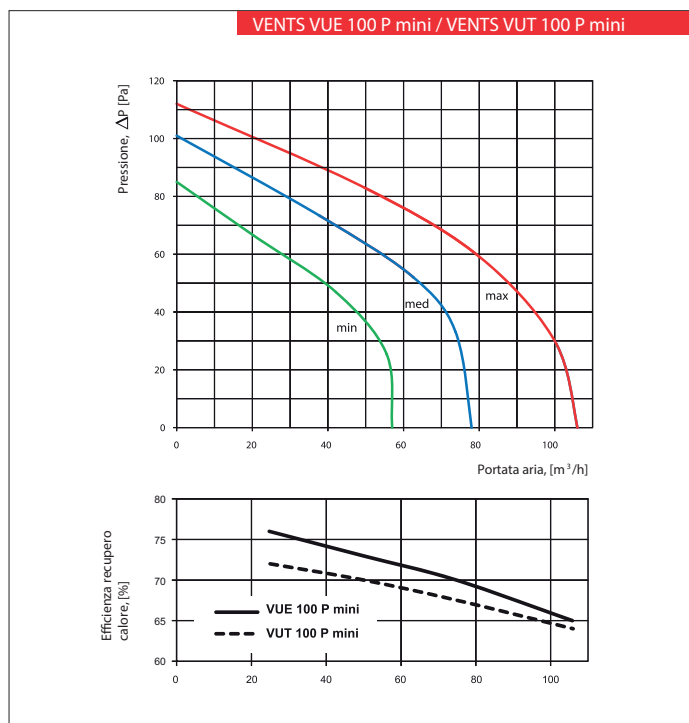

VUE 100 P mini

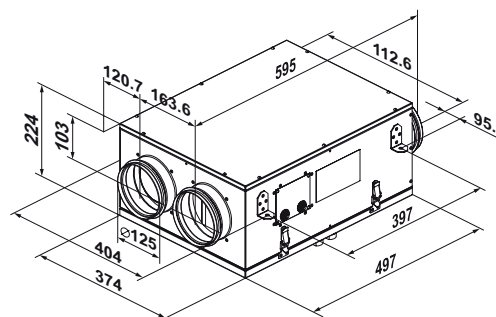

VUT 100 P mini