

# MICRA 100



**MICRA 100** è un'unità di trattamento dell'aria monostanza ad alta efficienza energetica destinata alla ventilazione decentralizzata di spazi residenziali e commerciali, nonché di appartamenti e case. Questa unità è ideale per creare sistemi di ventilazione semplici ma altamente efficienti in spazi di nuova costruzione e ristrutturati senza richiedere l'installazione di condotti.

## CARATTERISTICHE

- Soluzione efficiente per la ventilazione e l'aspirazione degli spazi chiusi.
- Sono disponibili modelli con preriscaldatore elettrico o riscaldatore per condizioni climatiche fredde.
- Modifica con scambiatore di calore entalpico disponibile per clima umido e caldo condizioni.
- Ventilatori EC a basso consumo energetico.
- Funzionamento silenzioso.
- Purificazione dell'aria di mandata assicurata da due filtri integrati G4 e F8.
- Opzionalmente – F8 Carbon, H13.
- Aggiornabile con un condotto dell'aria di ripresa per fornire l'estrazione dell'aria dal bagno.
- Facile installazione.
- Dimensioni compatte.
- Design moderno.

## LOGICA OPERATIVA

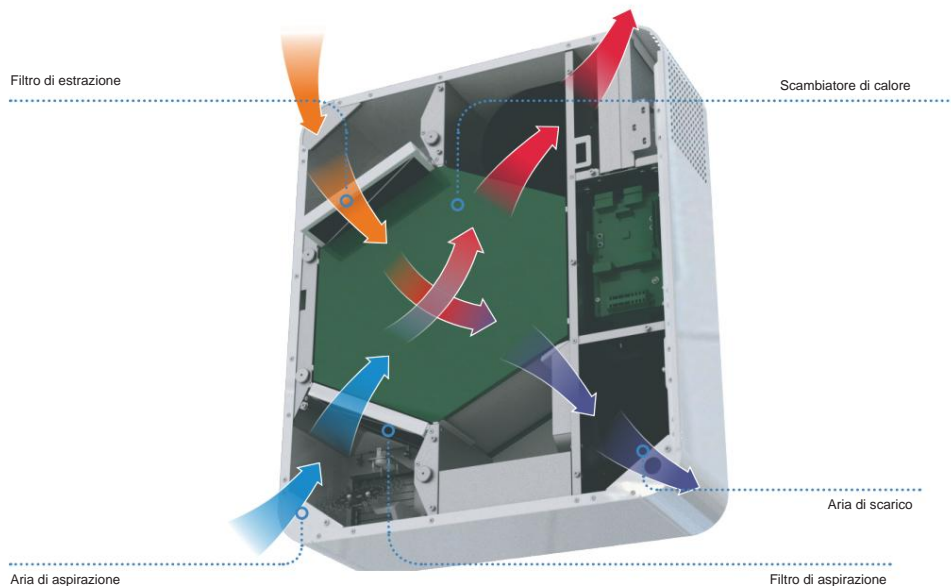

## CONTROLLO E AUTOMAZIONE

L'unità è dotata di un pannello di controllo. Un telecomando è incluso nel set di montaggio.



- ① Accendere/spengere l'unità
- ② Selezione della velocità
- ③ Aumento setpoint temperatura riscaldatore (per modelli dotati di riscaldatore)
- ④ Accensione/spegnimento del riscaldatore (per i modelli dotati con un riscaldatore)
- ⑤ Diminuzione setpoint temperatura riscaldatore (per modelli dotati di riscaldatore)
- ⑥ Attivazione timer on/off
- ⑦ Attivazione/disattivazione dell'funzionamento programmato

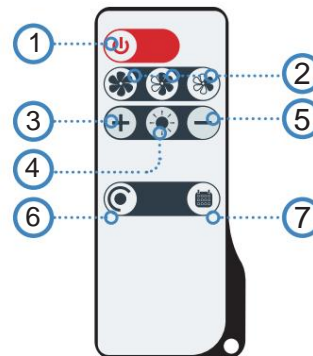

Funzioni disponibili	MICRA 100 MICRA 100 E	MICRA 100 E1 MICRA 100 E2
Cambio di velocità	+	+
Indicazione sostituzione filtro	+	+
Indicazione di allarme	+	+
Impostazione della velocità	+	+
Timer	+	+
Programma settimanale	+	+
Riscaldamento acceso/spento	-	+
Impostazione della temperatura dell'aria di mandata	-	+

## INVOLUCRO

Alloggiamento in metallo rivestito di polimero decorato con un pannello frontale in acrilico. Grazie al design moderno, l'unità si abbina bene a qualsiasi interno. L'isolamento termico e acustico è assicurato da uno strato di gomma sintetica cellulare da 10 mm. Il pannello frontale offre un comodo accesso per la manutenzione del filtro e dispone di un lucchetto per una maggiore sicurezza. L'unità è dotata di due raccordi  $\varnothing$  100 mm per l'aspirazione dell'aria fresca e l'estrazione dell'aria viziata all'esterno. Il terzo raccordo  $\varnothing$  100 mm (incluso nel set di fornitura) può essere aggiunto montato sull'unità per collegare il condotto dell'aria di ripresa dal bagno.

## FILTRI

La pulizia dell'aria aspirata è fornita da filtri a pannello G4 e F8. Per soddisfare requisiti di purezza dell'aria più severi, un filtro F8 può essere sostituito con un filtro H13 (acquistabile separatamente). L'aria estratta viene pulita da un filtro a pannello G4.

## FORO AGGIUNTIVO

Per l'estrazione dell'aria dal bagno.

## SCAMBIATORE DI CALORE

Le unità MICRA 100 sono dotate di scambiatore di calore a flussi incrociati con anima in polistirene. Nella stagione fredda il calore dell'aria estratta viene trasferito al flusso d'aria di aspirazione, riducendo le perdite di calore attraverso la ventilazione. Tuttavia, ciò può portare alla formazione di condensa che viene raccolta in un'apposita bacinella di raccolta e scaricata all'esterno attraverso il

condotto dell'aria di scarico. Nella stagione calda il calore dell'aria ambiente viene trasferito all'aria estratta. Ciò consente una notevole riduzione della temperatura dell'aria di mandata che, a sua volta, riduce il carico di condizionamento.

L'unità MICRA 100 ERV è dotata di uno scambiatore di calore entalpico a flussi incrociati. Nella stagione fredda il calore e l'umidità dell'aria estratta vengono trasferiti al flusso d'aria di mandata attraverso lo scambiatore di calore entalpico riducendo le perdite di calore attraverso la ventilazione. Il calore e l'umidità dell'aria ambiente vengono trasferiti all'aria estratta attraverso lo scambiatore di calore entalpico nella stagione calda. Ciò consente una notevole riduzione della temperatura e dell'umidità dell'aria di mandata che, a sua volta, riduce il carico di condizionamento.

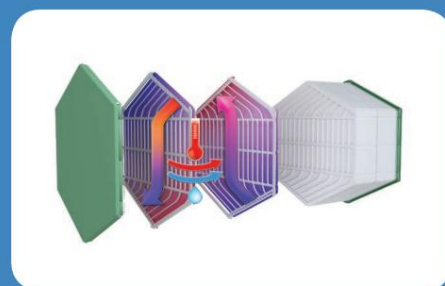
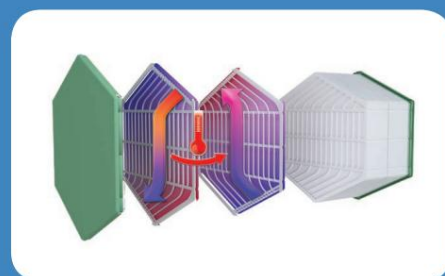

## SERRANDE ARIA DI MANDATA E SCARICO

L'unità è dotata di serrande di mandata e di espulsione dell'aria che si attivano automaticamente per evitare correnti d'aria quando l'unità è spenta.

## PROTEZIONE ANTIGELO

L'unità MICRA 100 è dotata di un sensore di temperatura dell'aria di espulsione a valle dello scambiatore di calore che disabilita la ventola di mandata per consentire all'aria calda di estrazione di aumentare la temperatura dello scambiatore di calore. Quindi si accende la ventola di alimentazione e l'unità torna al funzionamento normale. La protezione antigelo per le unità MICRA 100 e MICRA 100 E2 è implementata con un preriscaldatore.



## VENTOLE

Le unità sono dotate di efficienti motori a commutazione elettronica (yy) con rotore esterno e giranti con pale curve in avanti. Inoltre, l'efficienza dei motori a commutazione elettronica raggiunge livelli impressionanti fino al 90%.



## UNITÀ DI CONTROLLO



## FINECORSA



## RISCALDAMENTO

La MICRA 100 E1 e Le unità MICRA 100 E2 sono dotate di un riscaldatore elettrico per alzare il temperatura dell'aria di mandata quando necessario.



## PRERISCALDAMENTO

Il MICRA E e Le unità MICRA 100 E2 sono dotate di un preriscaldatore elettrico che protegge lo scambiatore di calore dal gelo.



## VASCA DI SCARICO



## NE MICRA 100 RISCALDATORE PER PROTEZIONE ANTIGELO CONDENZA (OPZIONALE)

Il funzionamento in climi freddi può causare il congelamento della condensa nel condotto dell'aria di scarico e nella cappa esterna. Pertanto, si consiglia di installare il riscaldatore NE MICRA 100 (da acquistare separatamente) per evitare il congelamento.

# DATI TECNICI

	MICRA 100			MICRA 100 E			MICRA 100 E1			MICRA 100 E2		
Portata d'aria massima [m <sup>3</sup> /h]	30	60	100	30	60	100	30	60	100	30	60	100
Tensione dell'unità [V/50 (60) Hz]	1 ~ 220-240			1 ~ 220-240			1 ~ 220-240			1 ~ 220-240		
Potenza massima ventola [W]	12	21	45	12	21	45	12	21	45	12	21	45
Livello di pressione sonora a 3 m di distanza [dBA]	13	27	39	13	27	39	13	27	39	13	27	39
Potenza preriscaldatore elettrico [W]	-			700			-			700		
Potenza riscaldatore elettrico [W]	-			-			350			350		
Corrente massima dell'unità (senza riscaldatore elettrico) [A]	0,4			0,4			0,4			0,4		
Corrente massima dell'unità (con riscaldatore elettrico) [A]	-			3,08			1,94			4,67		
Temperatura dell'aria trasportata [°y]	-15...+40											
Materiale dell'involucro	Acciaio verniciato											
Isolamento	10 mm (gomma espansa)											
Efficienza recupero calore [%]	98	92	89	98	92	89	98	92	89	98	92	89
Tipo di scambiatore di calore	Flussi incrociati											
Materiale scambiatore di calore	Polistirolo											
Filtro di aspirazione	G4, F8 Opzione: carbonio F8, H13			G4, F8 Opzione: carbonio F8, H13			G4			G4		
Estrarre il filtro	G4											
Diametro condotto aria collegato [mm]	Ø 100											
Peso (kg)	31			31			31			31		
Classe SEC	UN											

	MICRA 100 ERV			MICRA 100 E ERV			MICRA 100 E1 ERV			MICRA 100 E2 ERV		
Portata d'aria massima [m <sup>3</sup> /h]	30	60	100	30	60	100	30	60	100	30	60	100
Tensione dell'unità [V/50 (60) Hz]	1 ~ 220-240			1 ~ 220-240			1 ~ 220-240			1 ~ 220-240		
Potenza massima ventola [W]	12	21	45	12	21	45	12	21	45	12	21	45
Livello di pressione sonora a 3 m di distanza [dBA]	13	27	39	13	27	39	13	27	39	13	27	39
Potenza preriscaldatore elettrico [W]	-			700			-			700		
Potenza riscaldatore elettrico [W]	-			-			350			350		
Corrente massima dell'unità (senza riscaldatore elettrico) [A]	0,4			0,4			0,4			0,4		
Corrente massima dell'unità (con riscaldatore elettrico) [A]	-			3,08			1,94			4,67		
Temperatura dell'aria trasportata [°y]	-15...+40											
Materiale dell'involucro	Acciaio verniciato											
Isolamento	10 mm (gomma espansa)											
Efficienza recupero calore [%]	96	89	83	96	89	83	96	89	83	96	89	83
Tipo di scambiatore di calore	Flussi incrociati											
Materiale scambiatore di calore	Entalpico											
Filtro di aspirazione	G4, F8 Opzione: F8 Carbonio, H13			G4, F8 Opzione: F8 Carbonio, H13			G4			G4		
Estrarre il filtro	G4											
Diametro condotto aria collegato [mm]	Ø 100											
Peso (kg)	31			31			31			31		
Classe SEC	UN											



**ENERG**  
енергия · ενεργεια  
Y IA  
IE IA

**VENTS**      MICRA 100  
MICRA 100 ERV



**47**  
**dB**  

**100 m<sup>3</sup>/ora**  

ENERGIA · ЕНЕРГИЯ · ΕΝΕΡΓΕΙΑ · ENERGIJA · ENERGY · ENERGIE · ENERGI  
2018 1254/2014

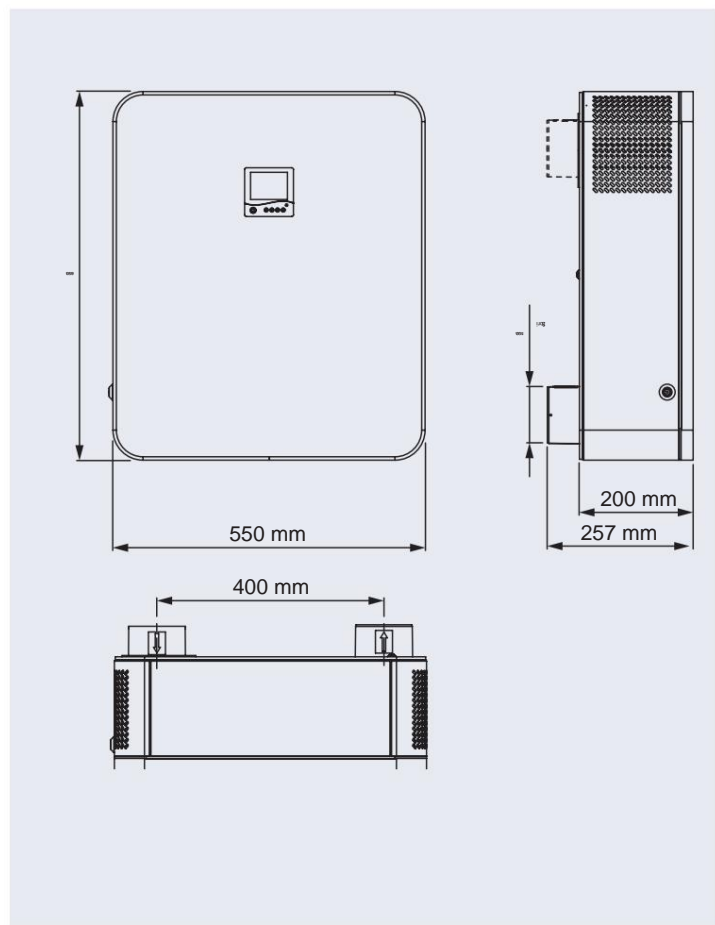
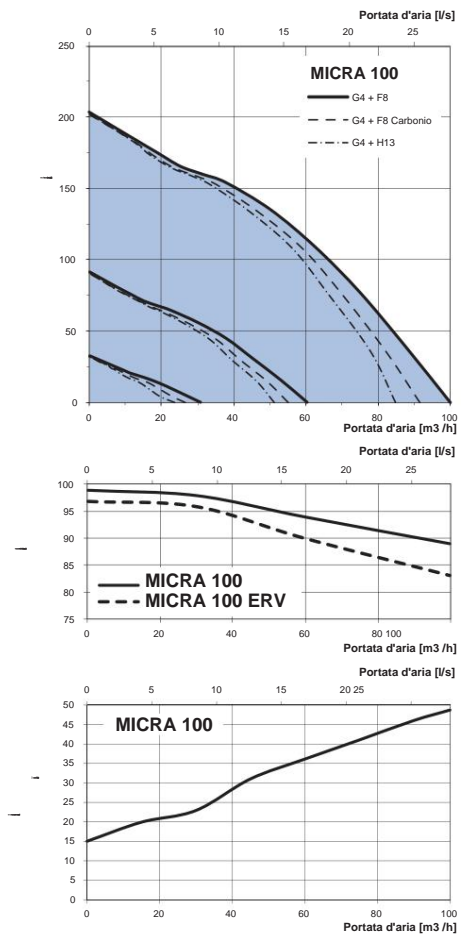

# ACCESSORI



NB MICRA 100 bianco  
Box esterno (bianco)



NB MICRA 100 cromato  
Acciaio inossidabile spazzolato  
scatola da esterno

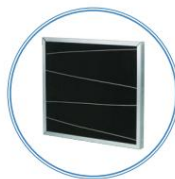

SF 193x158x18 G4  
Filtro G4



SF 193x158x47 F8  
Filtro F8

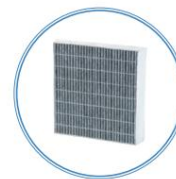

SF 193x158x47 F8 C  
Filtro a carbone F8



SF 193x158x47 H13  
Filtro HEPA H13



HR-S  
Sensore di umidità HR-S



CO2-1  
Sensore CO2 con indicazione della  
qualità dell'aria e pulsante On/Off



CO2-2  
Sensore di CO2

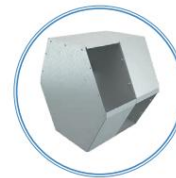

VL R6 366/157  
Blocco estivo



MICRA 100 bianco  
kit di montaggio:  
• due condotti d'aria in plastica  
Ø 100 mm lunghi 500 mm  
• scatola da esterno (bianca)  
• dima in cartone



MICRA 100 cromato  
kit di montaggio:  
• due condotti aria Ø 100 mm  
in plastica lunghi 500 mm • box  
esterno (bianco) • dima in  
cartone



NE MICRA 100  
Riscaldatore per  
prevenire il congelamento  
della condensa nel tubo di  
scarico e nel box esterno

# PREDISPOSIZIONE SISTEMA DI VENTILAZIONE

Ogni spazio che richiede un'adeguata ventilazione dovrebbe essere dotato di una o più unità MICRA 100. Una singola unità è in grado di garantire un'efficiente ventilazione in ambienti con superficie fino a 100 m<sup>2</sup>. Le unità MICRA 100 possono essere aggiornate con un condotto dell'aria di ripresa del bagno. Per questo, le unità possono essere dotate in aggiunta di un raccordo opzionale  $\varnothing$  100 mm (incluso nel set di consegna).

Applicazione MICRA 100 in uno spazio ufficio



Applicazione MICRA 100 in uno spazio residenziale compatto

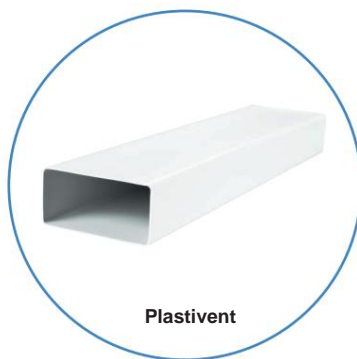



# MICRA 100 WIFI



**MICRA 100 WiFi** è un'unità di trattamento dell'aria a efficienza energetica monostanza destinata alla ventilazione decentralizzata di spazi residenziali e commerciali, nonché di appartamenti e case. Questa unità è ideale per creare sistemi di ventilazione semplici ma altamente efficienti in spazi di nuova costruzione e ristrutturati senza richiedere l'installazione di condotti.

## CARATTERISTICHE

- Soluzione efficiente per la ventilazione e l'aspirazione degli spazi chiusi.
- Sono disponibili modelli con preriscaldatore elettrico o riscaldatore per climi freddi condizioni.
- Modifica con scambiatore di calore entalpico disponibile per condizioni di climi umidi e caldi.
- Motori EC a basso consumo energetico.
- Funzionamento silenzioso.
- Purificazione dell'aria di mandata assicurata da due filtri integrati G4 e F8. Opzionalmente H13, F8 Carbon.
- Aggiornabile con un condotto dell'aria di ripresa per fornire l'estrazione dell'aria dal bagno.
- Facile installazione.
- Dimensioni compatte.
- Design moderno.
- Controllo tramite applicazione mobile Android/IOS.



## LOGICA OPERATIVA

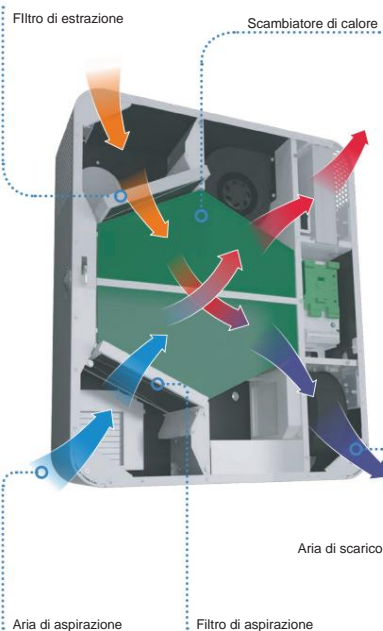

## CONTROLLO

- Le unità sono dotate di un pannello di controllo
- Telecomando incluso
- Connessione Wi-Fi disponibile
- Controllo tramite smartphone o a tablet basato su Android o IOS
- Controllo tramite cellulare Android/IOS applicazione

## FUNZIONI

- Cambio di velocità
- Indicazione di sostituzione del filtro
- Indicazione di allarme
- Impostazione della velocità
- Timer
- Programma settimanale



## PANNELLO DI CONTROLLO

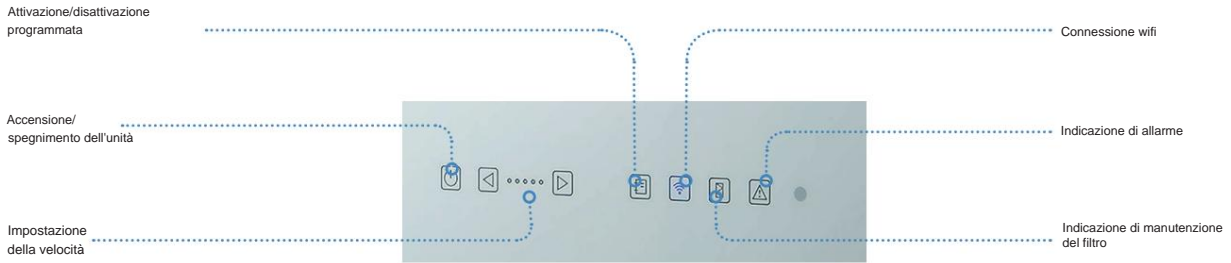

- ① Accendere/spengere l'unità
- ② Selezione velocità
- ③ Aumento setpoint temperatura riscaldatore (per modelli dotati di riscaldatore)
- ④ Accensione/spengimento del riscaldatore (per i modelli dotati di riscaldatore)
- ⑤ Diminuzione setpoint temperatura riscaldatore (per modelli dotati di riscaldatore)
- ⑥ Attivazione/disattivazione del timer
- ⑦ Attivazione/disattivazione del funzionamento programmato

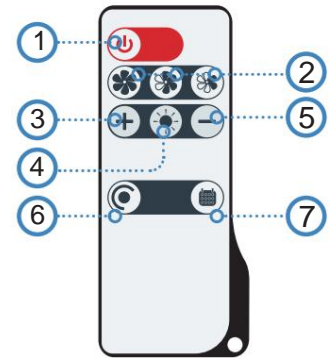

Funzioni disponibili	MICRA 100 Wi-Fi MICRA 100 E WiFi	MICRA 100 E1 Wi-Fi MICRA 100 E2 WiFi
Cambio di velocità	+	+
Indicazione sostituzione filtro	+	+
Indicazione di allarme	+	+
Impostazione della velocità	+	+
Timer	+	+
Programma settimanale	+	+
Riscaldamento acceso/spento	-	+
Impostazione della temperatura dell'aria di mandata	-	+
Controllo tramite applicazione mobile VENTS MICRA Android/iOS	+	+

VENTS MICRA è disponibile su Google Play Store e App Store



## INVOLUCRO

Alloggiamento in metallo rivestito di polimero decorato con un pannello frontale in acrilico. Grazie al design moderno, l'unità si abbina bene a qualsiasi interno. L'isolamento termico e acustico è assicurato da uno strato di gomma sintetica cellulare da 10 mm. Il pannello frontale offre un comodo accesso per la manutenzione del filtro e dispone di un lucchetto per una maggiore sicurezza. L'unità è dotata di due raccordi  $\varnothing$  100 mm per l'aspirazione dell'aria fresca e l'estrazione dell'aria viziata all'esterno. Il terzo raccordo  $\varnothing$  100 mm (incluso nel set di fornitura) può essere aggiunto montato sull'unità per collegare il condotto dell'aria di ripresa dal bagno.

## FILTRI

La pulizia dell'aria aspirata è fornita da filtri a pannello G4 e F8. Per soddisfare requisiti di purezza dell'aria più severi, un filtro F8 può essere sostituito con un filtro a carbone H13 o F8 (acquistabile separatamente).

L'aria estratta viene pulita da un filtro a pannello G4.

## FORO AGGIUNTIVO

Per l'estrazione dell'aria dal bagno.

## SCAMBIATORE DI CALORE

Le unità MICRA 100 WiFi sono dotate di scambiatore di calore a flussi incrociati con anima in polistirene. Nella stagione fredda l'aria di estrazione il calore viene trasferito al flusso d'aria di aspirazione che riduce le perdite di calore attraverso la ventilazione. Ciò può però portare alla formazione di condensa che viene raccolta in un'apposita bacinella di raccolta e scaricata all'esterno attraverso il condotto dell'aria di scarico.

Nella stagione calda il calore dell'aria ambiente è trasferito all'aria di ripresa. Ciò consente una notevole riduzione del temperatura dell'aria di mandata che, a sua volta, riduce il carico di aria condizionata.

L'unità MICRA 100 WiFi ERV è dotata di scambiatore di calore entalpico a flussi incrociati. Nella stagione fredda il calore e l'umidità dell'aria estratta vengono trasferiti al flusso d'aria di mandata attraverso lo scambiatore di calore entalpico riducendo le perdite di calore attraverso la ventilazione.

Il calore e l'umidità dell'aria ambiente vengono trasferiti all'aria estratta attraverso lo scambiatore di calore entalpico nella stagione calda. Ciò consente una notevole riduzione della temperatura e dell'umidità dell'aria di mandata che, a sua volta, riduce il carico di condizionamento.

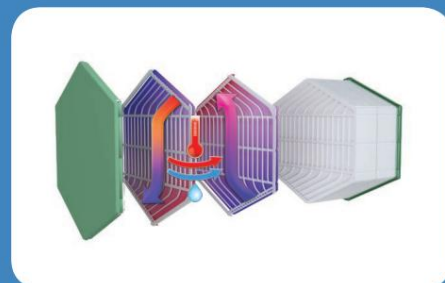
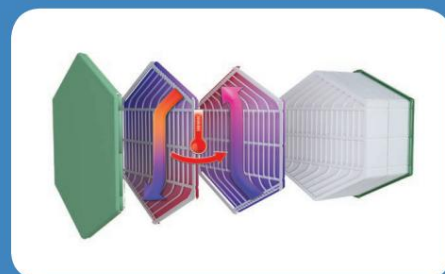

## SERRANDE ARIA DI MANDATA E SCARICO

L'unità è dotata di serrande di mandata e di espulsione dell'aria che si attivano automaticamente per evitare correnti d'aria quando l'unità è spenta.

## PROTEZIONE ANTIGELO

L'unità MICRA 100 WiFi è dotata di un sensore di temperatura dell'aria di scarico a valle dello scambiatore di calore che disabilita la ventola di mandata per consentire all'aria calda di ripresa di aumentare la temperatura dello scambiatore di calore. Quindi si accende la ventola di alimentazione e l'unità torna al funzionamento normale.

La protezione antigelo per le unità MICRA 100 E WiFi e MICRA 100 E2 WiFi è implementata con un preriscaldatore.

## VENTOLE

Le unità sono dotate di efficienti motori a commutazione elettronica (inverter) con rotore esterno e giranti con pale curve in avanti. Inoltre, l'efficienza dei motori a commutazione elettronica raggiunge livelli impressionanti fino al 90%.

## UNITÀ DI CONTROLLO

## RISCALDAMENTO

Il MICRA 100 E1 Wi-Fi e MICRA 100 E2 Wi-Fi le unità sono dotate di un elettrico riscaldatore per aumentare la temperatura dell'aria di mandata quando necessario.

## PRERISCALDAMENTO

Il MICRA 100 E Wi-Fi e MICRA 100 E2 Wi-Fi le unità sono dotate di un preriscaldatore elettrico che protegge lo scambiatore di calore dal gelo.

## VASCA DI SCARICO

## NE MICRA 100 RISCALDATORE PER PROTEZIONE ANTIGELO CONDENZA (OPZIONALE)

Il funzionamento in climi freddi può causare il congelamento della condensa nel condotto dell'aria di scarico e nella cappa esterna. Pertanto, si consiglia di installare il riscaldatore NE MICRA 100 (da acquistare separatamente) per evitare il congelamento.

# DATI TECNICI

Parametri	MICRA 100 Wi-Fi					MICRA 100 ERV Wi-Fi					MICRA 100 E Wi-Fi					MICRA 100 E ERV Wi-Fi				
	1	2	3	4	5	1	2	3	4	5	1	2	3	4	5	1	2	3	4	5
Velocità																				
Tensione di alimentazione [V/50 (60) Hz]	1-220-240										1-220-240									
Potenza massima dell'unità senza resistenza elettrica [W]	20	23	29	37	53	20	23	29	37	53	20	23	29	37	53	20	23	29	37	53
Potenza di preriscaldamento [W]											700					700				
Potenza di riscaldamento [W]																				
Corrente massima dell'unità (senza riscaldatore elettrico) [A]	0,4					0,4					0,4					0,4				
Corrente massima dell'unità (con riscaldatore elettrico) [A]											3,6					3,6				
Portata d'aria massima [m3/h]	30	44	60	75	100	30	44	60	75	100	30	44	60	75	100	30	44	60	75	100
RPM [min-1]	2200																			
Livello di pressione sonora a 3 m di distanza [dBA]	13	20	27	33	39	13	20	27	33	39	13	20	27	33	39	13	20	27	33	39
Temperatura dell'aria trasportata [°y]	-15...+40																			
Materiale dell'involucro	Acciaio rivestito di polimero																			
Isolamento [mm]	10																			
Estrarre il filtro	G4																			
Filtro di aspirazione	G4, F8 Opzione: carbonio F8, H13																			
Diametro condotto aria collegato [mm]	100																			
Peso (kg)	31																			
Efficienza recupero calore [%]*	98	95	92	90	89	96	94	89	85	83	98	95	92	90	89	96	94	89	85	83
Tipo di scambiatore di calore	Flussi incrociati																			
Materiale scambiatore di calore	Polistirolo					Entalpico					Polistirolo					Entalpico				
Classe SEC	A					A					A					A				

Parametri	MICRA 100 E1 Wi-Fi					MICRA 100 E1 ERV Wi-Fi					MICRA 100 E2 Wi-Fi					MICRA 100 E2 ERV Wi-Fi				
	1	2	3	4	5	1	2	3	4	5	1	2	3	4	5	1	2	3	4	5
Velocità																				
Tensione di alimentazione [V/50 (60) Hz]	1-220-240										1-220-240									
Potenza massima dell'unità senza riscaldatore elettrico [W]	20	23	29	37	53	20	23	29	37	53	20	23	29	37	53	20	23	29	37	53
Potenza di preriscaldamento [W]											700					700				
Potenza di riscaldamento [W]	350					350					350					350				
Corrente massima dell'unità (senza riscaldatore elettrico) [A]	0,4					0,4					0,4					0,4				
Corrente massima dell'unità (con riscaldatore elettrico) [A]	1,94					1,94					5,2					5,2				
Portata d'aria massima [m3/h]	30	44	60	75	100	30	44	60	75	100	30	44	60	75	100	30	44	60	75	100
RPM [min-1]	2200					2200					2200					2200				
Livello di pressione sonora a 3 m di distanza [dBA]	13	20	27	33	39	13	20	27	33	39	13	20	27	33	39	13	20	27	33	39
Temperatura dell'aria trasportata [°y]	-15...+40																			
Materiale dell'involucro	Acciaio rivestito di polimero																			
Isolamento [mm]	10					10					10					10				
Estrarre il filtro	G4																			
Filtro di aspirazione	G4																			
Diametro condotto aria collegato [mm]	100					100					100					100				
Peso (kg)	31					31					31					31				
Efficienza recupero calore [%]*	98	95	92	90	89	96	94	89	85	83	98	95	92	90	89	96	94	89	85	83
Tipo di scambiatore di calore	Flussi incrociati																			
Materiale scambiatore di calore	Polistirolo					Entalpico					Polistirolo					Entalpico				
Classe SEC	A					A					A					A				

\*Efficienza di recupero del calore secondo EN 13141-8.

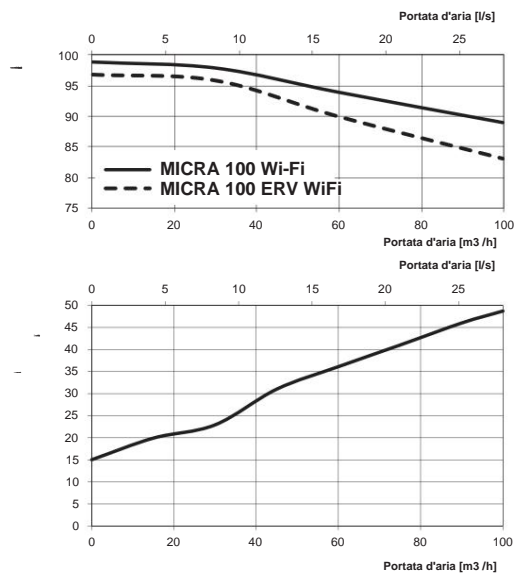
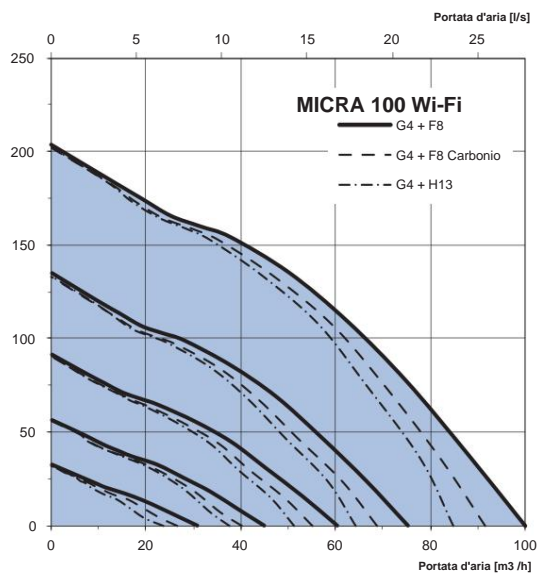

	MICRA 100 Wi-Fi					
	Freddo		Media	Caldo		
Consumo specifico di energia (SEC) [kWh/(m2.a)]	-79,4	A+	-39,7	A	-14,3	E
Tipo di unità di ventilazione	Bidirezionale					
Tipo di unità installata	Con frequenza di rotazione variabile					
Tipologia di sistema di recupero del calore	Rigenerativo					
Efficienza termica del recupero di calore [%]	92					
Portata massima [m3/h]	100					
Potenza [W]	53					
Livello di potenza sonora [dBA]	47					
Portata di riferimento [m3/s]	0,017					
Differenza di pressione di riferimento [Pa]	N / A					
Potenza specifica assorbita (SPI) [W/m3/h]	0,483					
Tipologia di controllo	Controllo della domanda locale					
Tassi massimi di perdita interna [%]	0.1					
Tassi massimi di perdita esterna [%]	0.9					
Tasso di miscelazione delle unità bidirezionali [%]	20					
Sensibilità del flusso d'aria a +20 Pa e -20 Pa	0,93					
La tenuta all'aria interna/esterna [m3/h]	7					
Indirizzo Internet	<a href="http://www.ventilation-system.com">http://www.ventilation-system.com</a>					
Il consumo annuo di elettricità (AEC) [kWh elettricità/a]	Freddo		Media		Caldo	
	863		326		281	
Il riscaldamento annuale risparmiato (AHS) [kWh energia primaria/a]	Freddo		Media		Caldo	
	9230		4718		2133	

**ENERG** Y IJA  
енергия · ενεργεια  
 IE IA

**VENTS**      MICRA 100 Wi-Fi

**47 dB**

**100**  
**m3 /ora**

ENERGIA · ЕНЕРГИЯ · ΕΝΕΡΓΕΙΑ · ENERGIJA · ENERGY · ENERGIE · ENERGI  
**2018** **1254/2014**

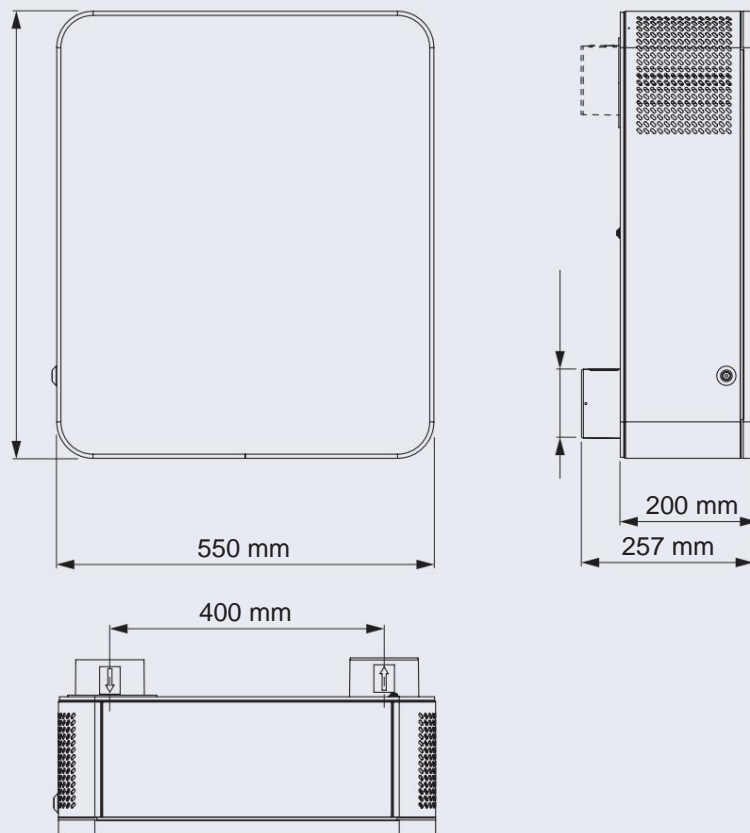

# ACCESSORI



NB MICRA 100 bianco  
Box esterno (bianco)



NB MICRA 100 cromato  
Acciaio inossidabile spazzolato  
scatola da esterno

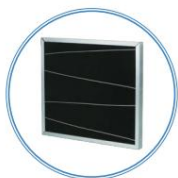

SF 193x158x18 G4  
Filtro G4



SF 193x158x47 F8  
Filtro F8



SF 193x158x47 F8 C  
Filtro a carbone F8



SF 193x158x47 H13  
Filtro HEPA H13



HR-S  
Sensore di umidità HR-S



CO2-1  
Sensore CO<sub>2</sub> con indicazione della  
qualità dell'aria e pulsante On/Off



CO2-2  
Sensore di CO<sub>2</sub>

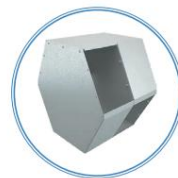

VL R6 366/157  
Blocco estivo



Kit di montaggio MICRA 100 bianco:  
• due condotti aria Ø 100 mm in plastica  
lunghi 500 mm • box esterno (bianco) •  
dima in cartone



Kit di montaggio cromato MICRA 100:  
• due condotti aria Ø 100 mm in plastica  
lunghi 500 mm • box esterno (bianco) •  
dima in cartone



NE MICRA 100  
Riscaldatore per evitare il congelamento  
della condensa nel tubo di scarico e nel  
scatola da esterno



# PREDISPOSIZIONE SISTEMA DI VENTILAZIONE

Ogni spazio che richiede un'adeguata ventilazione dovrebbe essere dotato di una o più unità WiFi MICRA 100. Una singola unità è in grado di garantire un'efficiente ventilazione in ambienti con superficie fino a 100 m<sup>2</sup>. L'unità WiFi MICRA 100 può essere aggiornata con un condotto dell'aria di ripresa del bagno. Per questo, le unità possono essere dotate in aggiunta di un raccordo opzionale  $\varnothing$  100 mm (incluso nel set di consegna).

Applicazione WiFi MICRA 100 in uno spazio ufficio

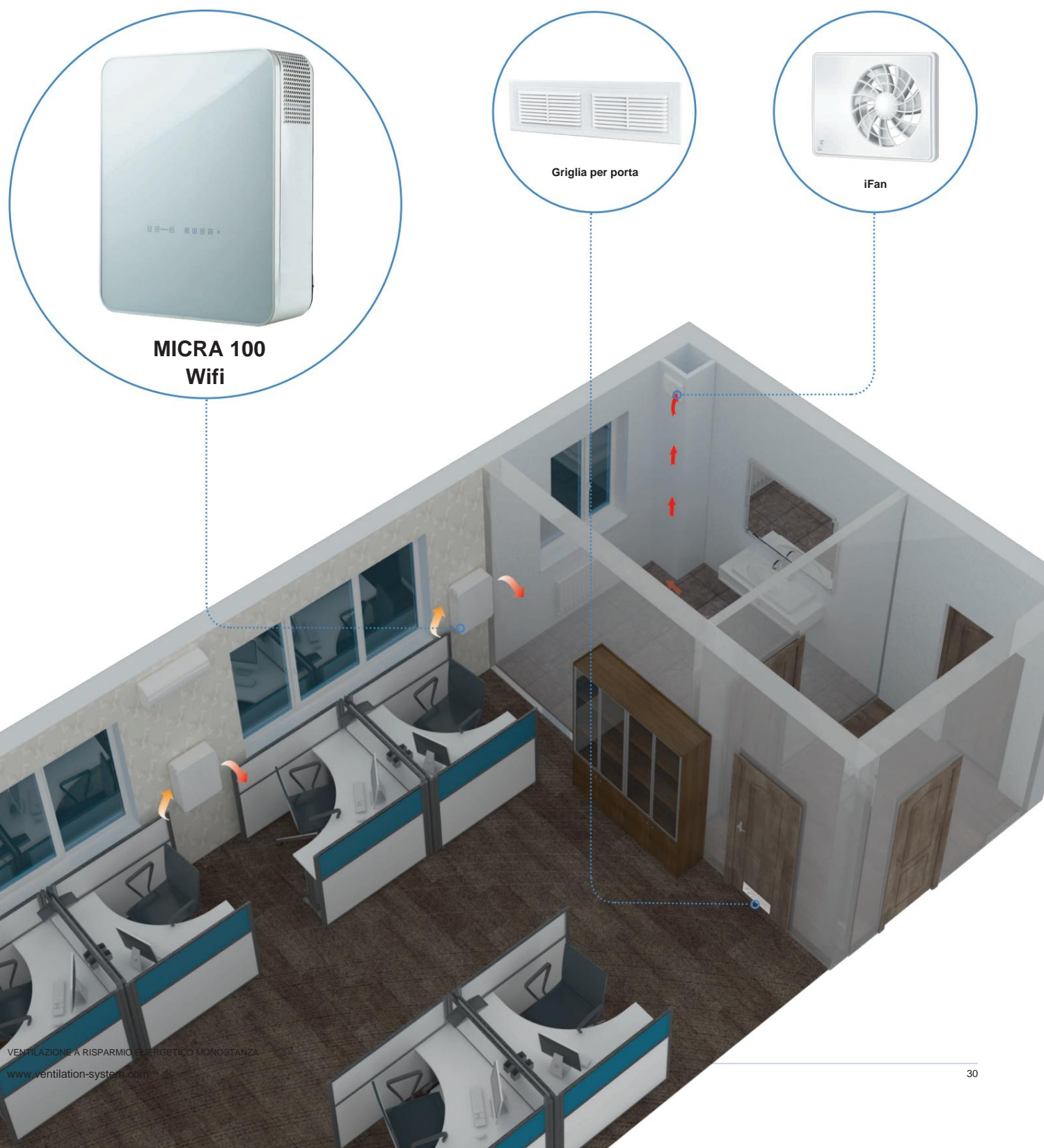

Applicazione WiFi MICRA 100 in uno spazio residenziale compatto

