

Gruppi di miscelazione - Mixing sets - Смесительные узлы

IVR 711- IVR 712 - IVR 713 - IVR 714



Gruppi di miscelazione per impianti a pavimento

Mixing unit for floor heating systems

Смесительный узел для систем напольного отопления

IVR 712 gruppo di miscelazione a punto fisso con miscelatore termostatico regolazione temperatura da 20 a 43 °C. Kvs 3.2

IVR 712 fixed point mixing unit with thermostatic mixer temperature adjustment from 20 to 43 °C Kvs 3.2

IVR 712 - смесительный узел со смесительным вентилем, поддерживающим температуру в интервале от 20 до 43 градусов°С.М. Kvs 3.2

Type	A	B	C	D	E
IVR 711		137		277	137
IVR 712	137		137	277	
IVR 713		127		227	127

Dimension in mm

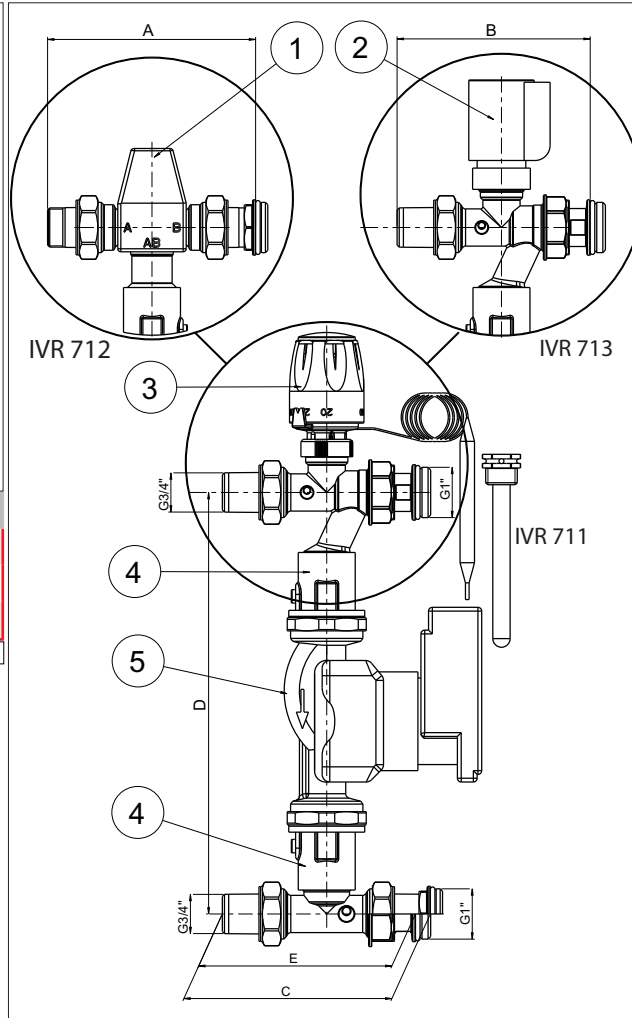
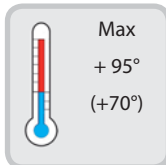

IVR 713 gruppo di miscelazione modulante con servocomando elettrotermico

IVR 713 mixing unit with electro-thermal modulating actuator

IVR 713 - смесительный узел с электротермическим сервоприводом

IVR 711 gruppo di miscelazione a punto fisso con testa termostatica, sonda ad immersione, regolazione temperatura da 20 a 60 °C.

IVR 711 fixed point mixing unit with thermostatic head, immersion sensor, temperature adjustment from 20 to 60 °C.

IVR 711 - смесительный узел с термоголовкой, погружной гильзой и температурным датчиком, поддерживающим температуру от 20 до 60 °C.

N°	Denominazione Part name название	Materiale Material материал	Trattamento Treatment обработка
1	Miscelatore termostatico Thermostatic mixer Термостатический вентиль		
2	Servocomando elettrotermico Thermo-electric actuator Термоэлектрический привод		RAL 9010
3	Testa termostatica Thermostatic head Термостатическая головка	Ottone - Brass латунь CW617N UNI EN 12165/98	RAL 9010
4	Valvola di intercettazione Ball valve Шаровой кран	Ottone - Brass латунь CW617N UNI EN 12165/98	
5	Pompa di circolazione Circulation pump Циркуляционный насос		

I gruppi di miscelazione sono forniti con Circolatore elettronico alta efficienza conforme alla normativa ErP 2009/125/EC.

All mixing sets are supplied with high efficiency Eletronic circulator according with ErP 2009/125/EC Regulation.

Все смесительные узлы комплектуются высокоэффективными циркуляционными насосами согласно директивам ErP 2009/125/EC.

Per i paesi extra CEE è possibile fornire, in alternativa, il circolatore asincrono a 3 velocità, ma questi circolatori non potranno avere il marchio CE.

For non EEC countries it is possible to supply 3-speed asynchronous circulator but those cannot carry the marking CE any more.

Для стран, не входящих в Евросоюз возможна комплектация 3-х скоростными насосами но без маркировки на них CE.

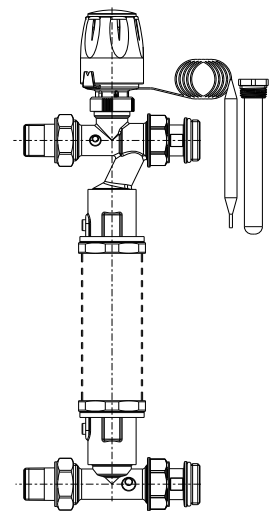



In opzione al circolatore tutti i gruppi di miscelazione possono essere forniti con tronchetto di collegamento L.130 mm.
In all mixing sets as an option a 130 mm connection pipe can be provided and a circulator can be retrofitted subsequently.
Как опция, для всех смесительных узлов может поставляться 130 мм соединительная трубка для подключения насоса

Gruppi di miscelazione - Mixing sets - Смесительные узлы IVR 711- IVR 712 - IVR 713 - IVR 714



 IVR 711 gruppo di miscelazione a punto fisso con testa termostatica , sonda ad immersione, regolazione temperatura da 20 a 60 °C. Kvs 3.5

 IVR 711 fixed point mixing unit with thermostatic head, immersion sensor, temperature adjustment from 20 to 60 °C. Kvs 3.5

 IVR 711 - смесительный узел с термоголовкой, погружной гильзой и температурным датчиком, поддерживающим температуру от 20 до 60 °C. Kvs 3.5

IVR 711 Disponibile senza circolatore
Available without pump
Доступные без насоса
Code: 171115000



711 + EVOSTA 2 40-70/130
Code: 171115007

 IVR 712 gruppo di miscelazione a punto fisso con miscelatore termostatico regolazione temperatura da 20 a 43 °C. Kvs 3.2

 IVR 712 fixed point mixing unit with thermostatic mixer temperature adjustment from 20 to 43 °C. Kvs 3.2

 IVR 712 смесительный узел со смесительным вентилем, поддерживающим температуру от 20°-43°C. Kvs 3.2

IVR 712 Disponibile senza circolatore
Available without pump
Доступные без насоса
Code: 171215000



712 + EVOSTA 2 40-70/130
Code: 171215007

 IVR 713 gruppo di miscelazione modulante con servocomando elettrotermico Kvs 3.5

 IVR 713 mixing unit with electrothermal modulating actuator . Kvs 3.5

 IVR 713 смесительный узел с электротермическим серво приводом. Kvs 3.5

IVR 713 Disponibile senza circolatore
Available without pump
Доступные без насоса
Code: 171315000



713 + EVOSTA 2 40-70/130
Code: 171315007

 IVR 714 Gruppo by-pass con valvola di regolazione termostato di sicurezza (taratura 50° C)

 IVR 714 By-pass set with regulating valve and safety thermostat (50° C)

 IVR 714 Группа бай-пасс с регулирующим клапаном и термостатом безопасности (50° C)

IVR 714 Disponibile senza circolatore
Available without pump
Доступные без насоса



IVR 714 Code: 171410501

Dati pompa

Pressione nominale :	10 bar
Min. Temperatura fluido :	-10 °C
Max. Temperatura fluido :	110 °C
EEL :	≤ 0,18

Minima pressione battente :

Temperatura :	°C 90
Minima pressione battente :	m 10

Dati d'esercizio richiesti

Portata :	
Prevalenza :	
Fluido pompato (%) :	
Temperatura fluido :	20 °C
Densità :	0,9983 kg/dm ³
Viscosità cinematica :	1,005 mm ² /s
Pressione del vapore :	0,02 bar

Dati idraulici (punto di lavoro)

Portata :	
Prevalenza :	

Materiali

Camicia statore	AISI 316
Girante	Ultrason
Albero	Allumina
Porta boccola	Ottone
Boccola	Allumina
Rotore	Fe
Boccola reggispira	Grafite

Dati motore

Marca motore:	DAB
Potenza assorbita P1 :	0,035 kW
Tensione nominale :	1~ 230 V 50 Hz
Corrente nominale :	0,32 A
Grado di protezione :	IP X5

Tolleranza delle curve secondo ISO 9906

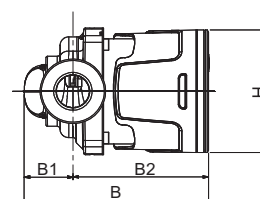
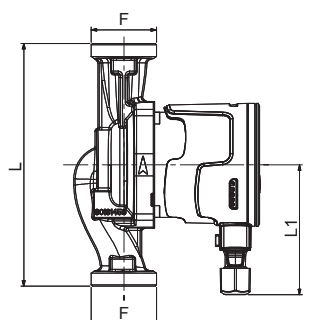
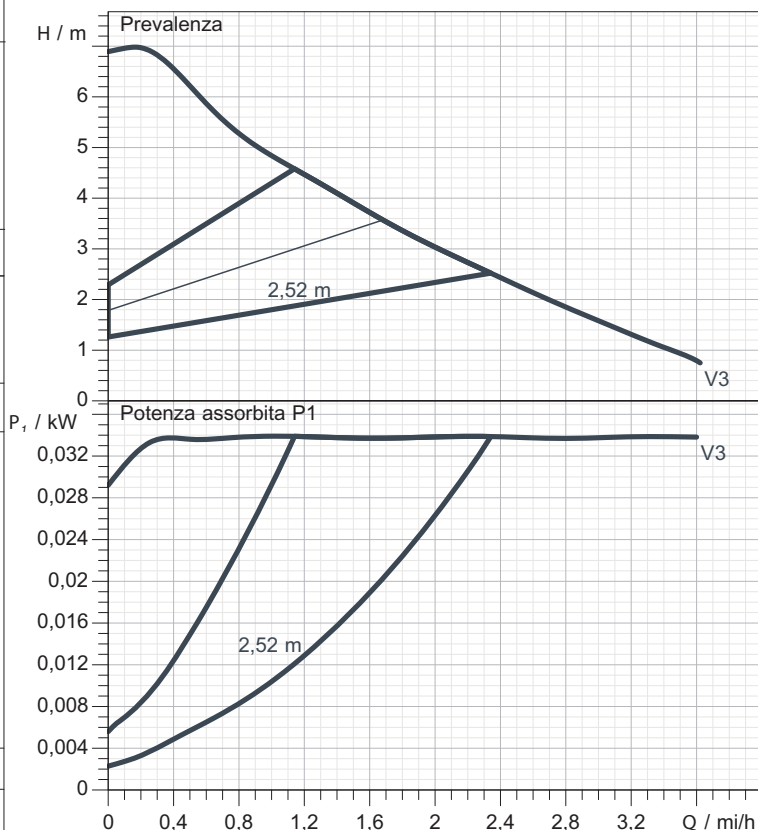

Dimensioni in mm

B	134,6
B1	35,5
B2	99,1
F	1"1/2
H	91
L	130
L1	96

Peso : 2,02 kg

Attacchi pompa

Lato aspirazione :	1" 1/2 G
Lato mandata :	1" 1/2 G

Gruppi di miscelazione - Mixing sets - Смесительные узлы

IVR 711- IVR 712 - IVR 713 - IVR 714

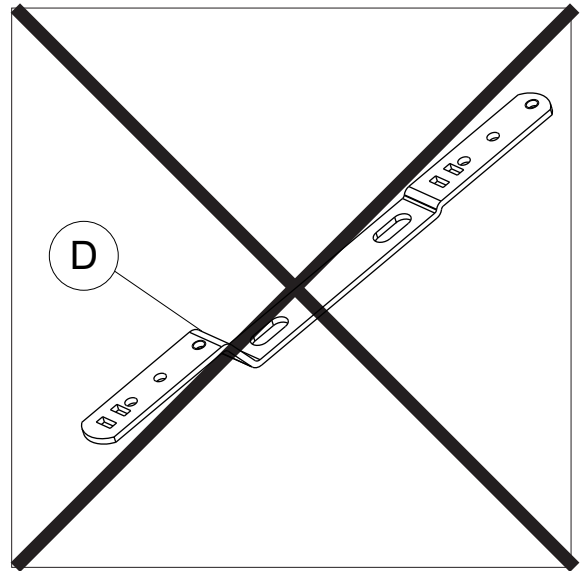
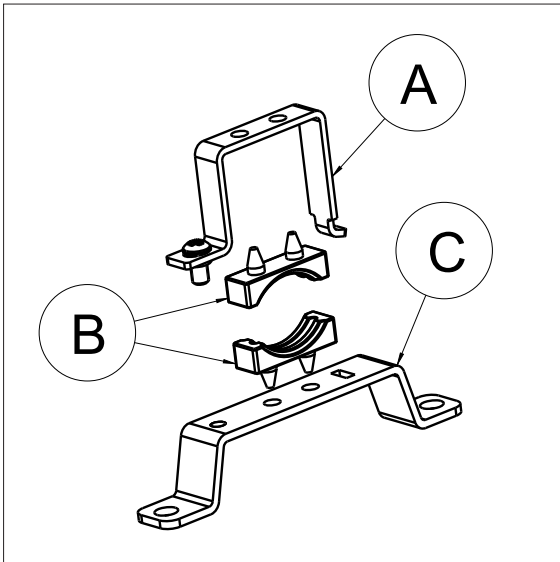

L'assemblaggio del gruppo di miscelazione con il gruppo di distribuzione comporta la sostituzione della staffa (D) con i supporti in dotazione (C). Riutilizzare profilo collettore (A) e i supporti in gomma (B).

The assembly of the mixing group with the group of distribution involves the replacement of the bracket (D) with the single bracket (C). Reuse profile collector (A) and rubber holders (B).

Монтаж смесительных узлов осуществляется путем замены поставляемых с коллекторами кронштейнов (D) на новые (C), поставляемые со смесительными узлами кронштейны (A) с резиновыми уплотнениями (B)

Denominazione Part name	
	Miscelatore termostatico con sonda esterna Thermostat with external probe Термостат с внешним датчиком
	Servocomando elettrotermico Thermo-electric actuator Термоэлектрический привод
	Miscelatore termostatico Thermostatic mixer Термостатический вентиль
	Valvola di intercettazione Ball valve Шаровой кран
	Pompa di circolazione Circulation pump Циркуляционный насос
	Sonda di controllo temperatura Temperature probe control Управление датчиком температуры
	Termostatto di sicurezza Safety thermostat Защитный термостат
	Valvola di regolazione Control valve Регулирующий вентиль

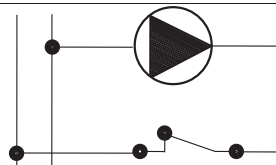
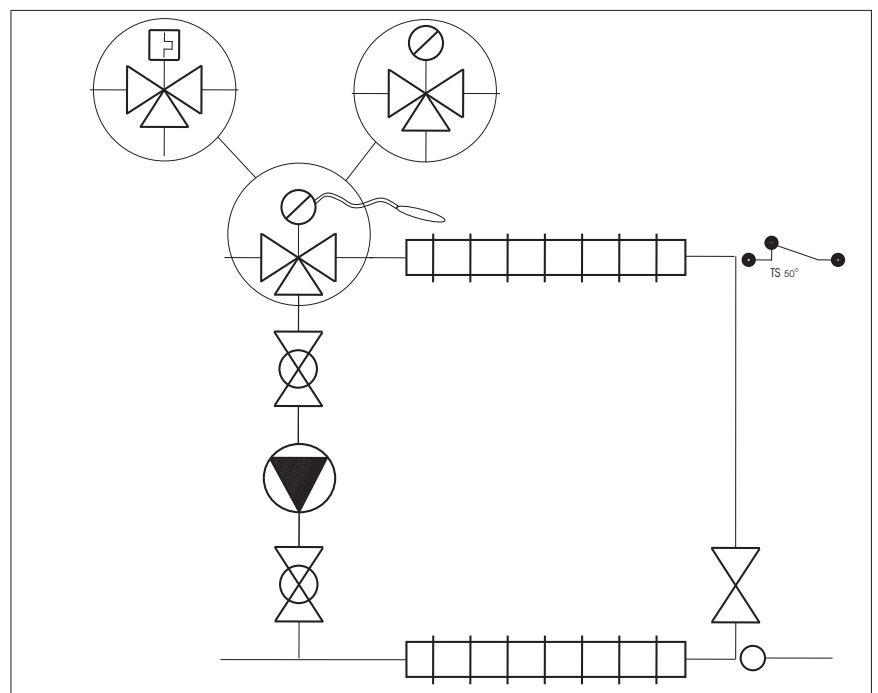

Fig. 1

Gruppi di miscelazione - Mixing sets - Смесительные узлы



IVR 711- IVR 712 - IVR 713 - IVR 714

IVR 711- Istruzioni montaggio con collettori AVANT FLOOR

IVR 711- Assembly instructions with manifolds AVANT FLOOR

IVR 711- Инструкция по монтажу коллекторов AVANT FLOOR

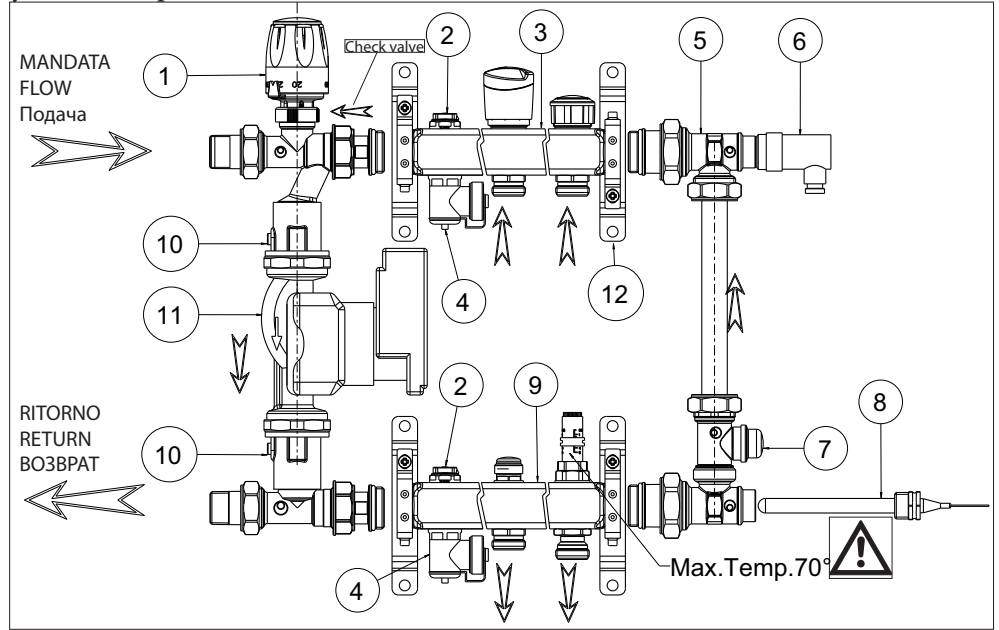
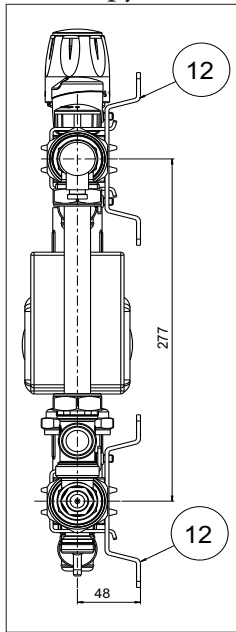

N°	Denominazione Part name	Descrizione - Описание - Description
1	Testa termostatica Thermostatic head Термостатическая головка	IVR 591: Agendo sul volantino è possibile regolare la temperatura desiderata dell'acqua dell'impianto IVR 591: Acting on the head you can adjust the required temperature of the water IVR 591: Действуя по инструкции к головке настроить необходимую температуру воды
2	Valvola manuale di sfogo aria Manual air-vent Ручной воздухоотводчик	IVR 838: Agendo sull'apposita vite è possibile scaricare l'eventuale aria presente nell'impianto IVR 838: Rotating the adjusting screw, you can release any air in the system IVR 838: Регулирующим винтом можно удалить воздух из системы
3	Collettore di ritorno Return manifold Обратный коллектор	IVR 875CS: Collettore di ritorno con volantino manuale; IVR 877CS: Collettore di ritorno con valvole termostattizzabili IVR 875CS: Return manifold with handwheel; IVR 877CS: Return manifold with thermostatic valves IVR 875CS: Обратный коллектор с ручным термостатическим вентилем IVR 877CS: Обратный коллектор с термостатическим вентилем
4	Rubinetto orientabile di carico scarico Draining valve Дренажный кран	IVR 836: Viene utilizzato in fase di messa in funzione dell'impianto collegandolo alla rete idrica IVR 836: It is used for loading of and draining of the system by connecting to the water supply IVR 836: Используется в начале при заполнении системы
5	Gruppo di by pass e di controllo By-pass set with regulating valve and safety thermostat Бай-пасс с регулирующим вентилем и термостатом безопасности	IVR 714: Collegamento tra collettore di ritorno e di mandata consente di avere sempre una circolazione d'acqua in modo da non sottoporre la pompa di circolazione a sovraccarico IVR 714: Connection between flow and return manifold allows you to always have a water circulation so as not to subject the pump to overload IVR 714: Соединение прямого и обратного коллекторов способствует циркуляции воды, не вызывая перегрузки в работе насоса
6	Termostato di sicurezza Safety thermostat Термостат безопасности	IVR 332: Nel caso che l'acqua in circolazione superi la temperatura di 50° apre il circuito elettrico della pompa IVR 332: In the case that the water in circulation exceeds a temperature of 50° it disconnects circuit of the pump IVR 332: Когда температура воды превышает 50°C, разрывается электрическая цепь насоса Fig.1
7	Valvola di regolazione Control valve Регулирующий вентиль	551: Agendo sull'apposito otturatore è possibile regolare la quantità d'acqua passante attraverso il gruppo 714 551: Acting on appropriate shutter you can adjust the amount of water passing through the group 714 551: Для регулирования потока, проходящий через бай-пасс. арт 714
8	Sonda di controllo temperatura Control probe temperature Зонд температурного датчика	IVR 591: Sonda di temperatura di comando testa termostatica IVR 591: Temperature probe control thermostatic head IVR 591: Датчик контроля температуры термостатической головки
9	Collettore di mandata Flow manifold Подающий коллектор	IVR 878CS: Collettore di mandata all'utenza con misuratori di portata a lettura diretta; IVR 879CS: con detentore IVR 878CS: Flow manifold with direct reading flowmeters; IVR 879CS: with lockshild IVR 878CS: Расход коллектор с расходомерами; IVR 879CS: с микрометрическими клапанами
10	Valvola d'intercettazione pompa Pump shut-off valve Отсекающий клапан насоса	IVR 108: Consente di operare sulla pompa senza dover svuotare l'impianto IVR 108: Allows you to operate the pump service/replece without draining the system IVR 108: Позволяет менять и обслуживать насос без слива системы
11	Pompa di circolazione Circulation pump Циркуляционный насос	Circolatore elettronico alta efficienza conforme alla normativa ErP 2009/125/EC. Mixing sets are supplied with high efficiency Eletronic circulator according with ErP 2009/125/EC Regulation. Or 3 speed circulator pump or without pump Все смесительные узлы поставляются с электронными насосами высокой эффективности в соответствии с нормами ErP 2009/125/E
12	Zanche di fissaggio Mounting brackets Монтажные кронштейны	Zanche di fissaggio con bloccaggio su gomma anti rumore e vibrazione Mounting brackets with rubber anti noise/vibration holders Монтажные кронштейны с противозащумовыми и антивибрационными прокладками

97000020 Ed..07/22 rev-0

Gruppi di miscelazione - Mixing sets - Смесительные узлы



IVR 711- IVR 712 - IVR 713 - IVR 714

IVR 712- Istruzioni montaggio con collettori AVANT FLOOR

IVR 712- Assembly instructions with manifolds AVANT FLOOR

IVR 712- Инструкция по монтажу коллекторов AVANT FLOOR

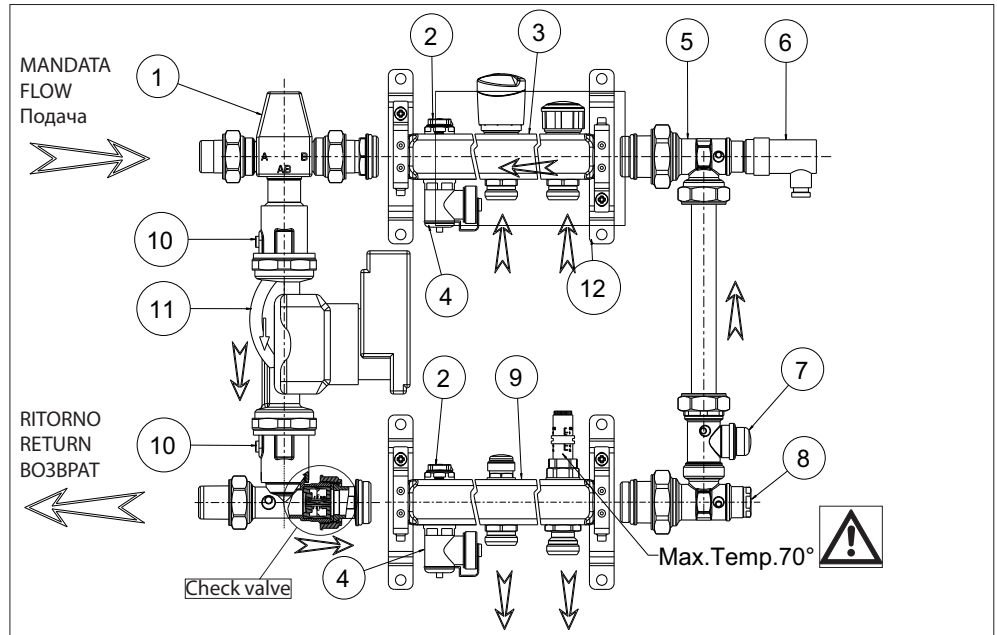
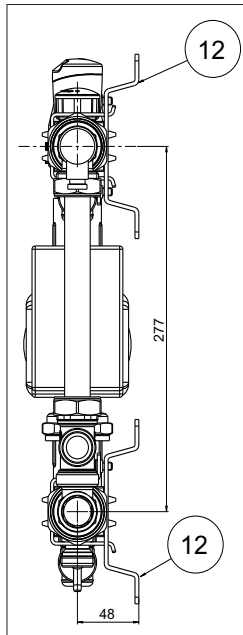

N°	Denominazione Part name	Descrizione - Описание - Description
1	Valvola miscelatrice Mixing valve Смесительный вентиль	Agendo sul volantino è possibile regolare la temperatura desiderata dell'acqua dell'impianto Acting on the flyer you can adjust the desired temperature of the water Действуя по инструкции к головке настроить необходимую температуру воды
2	Valvola manuale di sfogo aria Manual air-vent Ручной воздухоотводчик	IVR 838: Agendo sull'apposita vite è possibile scaricare l'eventuale aria presente nell'impianto IVR 838: Rotating the adjusting screw, you can release any air in the system IVR 838: Регулировочным винтом можно удалить воздух из системы
3	Collettore di ritorno Return manifold Обратный коллектор	IVR 875CS: Collettore di ritorno con volantino manuale; IVR 877CS: Collettore di ritorno con valvole termostatzabili IVR 875CS: Return manifold with handwheel; IVR 877CS: Return manifold with thermostatic valves IVR 875CS: Обратный коллектор с ручным термостатическим вентилем IVR 877CS: Обратный коллектор термостатическим вентилем
4	Rubinetto orientabile di carico scarico Draining valve Дренажный кран	IVR 836: Viene utilizzato in fase di messa in funzione dell'impianto collegandolo alla rete idrica IVR 836: It is used for loading of and draining of the system by connecting to the water supply IVR 836: Используется в начале при заполнении системы
5	Gruppo di by pass e di controllo By-pass set with regulating valve and safety thermostat Бай-пасс с регулирующим вентилем и термостатом безопасности	IVR 714: Collegamento tra collettore di ritorno e di mandata consente di avere sempre una circolazione d'acqua in modo da non sottoporre la pompa di circolazione a sovraccarico IVR 714: Connection between flow and return manifold allows you to always have a water circulation so as not to subject the pump to overload IVR 714: Соединение прямого и обратного коллекторов способствует циркуляции воды, не вызывая перегрузки в работе насоса
6	Termostatto di sicurezza Safety thermostat Термостат безопасности	IVR 332: Nel caso che l'acqua in circolazione superi la temperatura di 50° apre il circuito elettrico della pompa IVR 332: In the case that the water in circulation exceeds a temperature of 50° it disconnects circuit of the pump IVR 332: Когда температура воды превышает 50°C, разрывается электрическая цепь насоса Fig.1
7	Valvola di regolazione Control valve Регулирующий вентиль	551: Agendo sull'apposito otturatore è possibile regolare la quantità d'acqua passante attraverso il gruppo 714 551: Acting on appropriate shutter you can adjust the amount of water passing through the group 714 551: Для регулирования потока, проходящий через бай-пасс. арт 714
8	Tappo Male plug Заглушка	Tappo G1/2" Male plug G1/2" Заглушка G1/2"
9	Collettore di mandata Flow manifold Подающий коллектор"	IVR 878CS: Collettore di mandata all'utenza con misuratori di portata a lettura diretta; IVR 879CS: con detentore IVR 878CS: Flow manifold with direct reading flowmeters; IVR 879CS: with lockshild IVR 878CS: Расход коллектор с расходомерами; IVR 879CS: с микрометрическими клапанами
10	Valvola d'intercettazione pompa Pump shut-off valve Отсекающий клапан насоса	IVR 878CS: Flow manifold with direct reading flowmeters; IVR 879CS: with lockshild
11	Pompa di circolazione Circulation pump Отсекающий клапан насоса	IVR 878CS: Расход коллектор с расходомерами; IVR 879CS: с микрометрическими клапанами
12	Zanche di fissaggio Mounting brackets Монтажные кронштейны	Zanche di fissaggio con bloccaggio su gomma anti rumore e vibrazione Mounting brackets with rubber anti noise/vibration holders Монтажные кронштейны с противושумовыми и антивибрационными прокладками

97000020 Ed..07/22 rev-0

Gruppi di miscelazione - Mixing sets - Смесительные узлы



IVR 711- IVR 712 - IVR 713 - IVR 714

IVR 713- Istruzioni montaggio con collettori AVANT FLOOR

IVR 713- Assembly instructions with manifolds AVANT FLOOR

IVR 713- Инструкция по монтажу коллекторов AVANT FLOOR

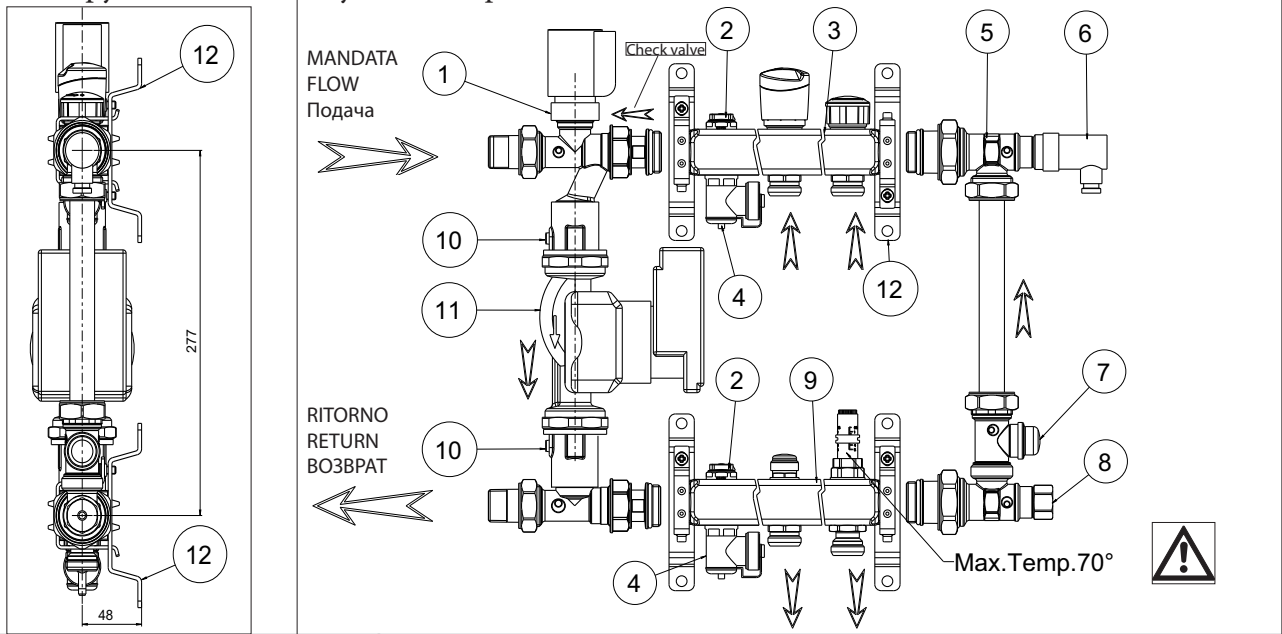

N°	Denominazione Part name	Descrizione - Описание - Description
1	Servocomando termoelettrico Thermal actuator Термостатический сервопривод	Servocomando termoelettrico 24Vac/0-10Vdc NC utilizzabile unitamente ad una centralina elettronica climatica per mezzo della quale è possibile regolare la temperatura desiderata dell'acqua dell'impianto Thermal actuator NC 24Vac/0-10Vdc used in conjunction with an electronic climate by means of which you can adjust the desired temperature of the water Термопривод NC 24Vac/0-10 Vdc может использоваться в сочетании с датчиками климата
2	Valvola manuale di sfogo aria Manual air-vent Ручной воздухоотводчик	IVR 838: Agendo sull'apposita vite è possibile scaricare l'eventuale aria presente nell'impianto IVR 838: Rotating the adjusting screw, you can release any air in the system IVR 838: Регулировочным винтом можно удалить воздух из системы
3	Collettore di ritorno Return manifold Обратный коллектор	IVR 875CS: Collettore di ritorno con volantino manuale; IVR 877CS: Collettore di ritorno con valvole termostatzabili IVR 875CS: Return manifold with handwheel; IVR 877CS: Return manifold with thermostatic valves IVR 875CS: Обратный коллектор с ручным термостатическим вентилем IVR 877CS: Обратный коллектор с термостатическим вентилем
4	Rubinetto orientabile di carico scarico Draining valve Дренажный кран	IVR 836: Viene utilizzato in fase di messa in funzione dell'impianto collegandolo alla rete idrica IVR 836: It is used in the process of starting up the system by connecting to the water supply IVR 836: Используется в начале при заполнении системы
5	Gruppo di by pass e di controllo By-pass set with regulating valve and safety thermostat Бай-пасс с регулирующим вентилем и термостатом безопасности	IVR 714: Collegamento tra collettore di ritorno e di mandata consente di avere sempre una circolazione d'acqua in modo da non sottoporre la pompa di circolazione a sovraccarico IVR 714: Connection between flow and return manifold allows you to always have a water circulation so as not to subject the pump to overload IVR 714: Соединение прямого и обратного коллекторов способствует циркуляции воды, не вызывая перегрузки в работе насоса
6	Termostatto di sicurezza Safety thermostat Термостат безопасности	IVR 332: Nel caso che l'acqua in circolazione superi la temperatura di 50° apre il circuito elettrico della pompa IVR 332: In the case that the water in circulation exceeds a temperature of 50° it disconnects circuit of the pump IVR 332: Когда температура воды превышает 50°C, разрывается электрическая цепь насоса Fig.1
7	Valvola di regolazione Control valve Регулирующий вентиль	551: Agendo sull'apposito otturatore è possibile regolare la quantità d'acqua passante attraverso il gruppo 714 551: Acting on appropriate shutter you can adjust the amount of water passing through the group 714 551: Для регулирования потока, проходящий через бай-пасс. арт 714
8	Sonda di controllo temperatura Control probe temperature Управление датчиком температуры	Sonda di temperatura Temperature probe control Управление датчиком температуры
9	Collettore di mandata Flow manifold Подающий коллектор"	IVR 878CS: Collettore di mandata all'utenza con misuratori di portata a lettura diretta; IVR 879CS: con detentore IVR 878CS: Flow manifold with direct reading flowmeters; IVR 879CS: with lockshild IVR 878CS: Расход коллектор с расходомерами; IVR 879CS: с микрометрическими клапанами
10	Valvola d'intercettazione pompa Pump shut-off valve Отсекающий клапан насоса	IVR 108: Consente di operare sulla pompa senza dover svuotare l'impianto IVR 108: Allows you to operate the pump service/replece without draining the system IVR 108: Позволяет менять и обслуживать насос без слива системы
11	Pompa di circolazione Circulation pump Циркуляционный насос	Circolatore elettronico alta efficienza conforme alla normativa ErP 2009/125/EC. Mixing sets are supplied with high efficiency Eletronic circulator according with ErP 2009/125/EC Regulation. Or 3 speed circulator pump or without pump Все смесительные узлы поставляются с электронными насосами высокой эффективности в соответствии с нормами ErP 2009/125/EC.
12	Zanche di fissaggio Mounting brackets Монтажные кронштейны	Zanche di fissaggio con bloccaggio su gomma anti rumore e vibrazione Mounting brackets with rubber anti noise/vibration holders Монтажные кронштейны с противושумовыми и антивибрационными прокладками

97000020 Ed..07/22 rev-0

Gruppi di miscelazione - Mixing sets - Смесительные узлы

IVR 711- IVR 712 - IVR 713 - IVR 714



 Valvola miscelatrice termostatica

 Thermostatic mixing valve

 Термостатический смесительный клапан

IMPIEGHI: Adatta per regolare la temperatura dell'acqua del circuito negli impianti a pavimento ed effettuare la regolazione a punto fisso. Campo di regolazione 20°-43° C. Kvs 3.2

APPLICATION: Fit to adjust the temperature of the circulating water in floor heating systems, and make adjustment to the fixed point. Range 20° -43 ° C. Kvs 3.2

Использование: Установка для регулировки температуры циркулирующей воды в системах напольного отопления. Настройка на фиксированную температуру от 20° - 43°C. Kvs 3.2



 Servocomando termoelettrico

 Thermal actuator

 Термопривод

IMPIEGHI: Servocomando termoelettrico 24Vac/0-10Vdc NC utilizzabile unitamente con centralina elettronica climatica

APPLICATION: Thermal actuator NC 24Vac/0-10Vdc used in combination with electronic climate

Использование: Термопривод NC 24Vac/10 Vdc используется в сочетании с системами электронного климата



 **IVR 591** Testa termostatica con sensore a distanza

 **IVR 591** Thermostatic head with remote sensor

 **IVR 591** Термостатическая головка с дистанционным датчиком

IMPIEGHI: Adatta per rilevare la temperatura dell'acqua del circuito negli impianti a pavimento ed effettuare la regolazione a punto fisso. Campo di regolazione 20°-60° C.

APPLICATION: Suitable for detecting the temperature of the circulating water in floor heating systems, and make adjustment to the fixed point. Range 20° -60 ° C.

Использование: применяется для настройки температуры циркулирующей воды в системах напольного отопления. Настройка на фиксированную температуру от 20° - 60°C



Dati tecnici - Technical data - Технические данные

Scala di regolazione	20 ÷ 60°C
Scale adjustment	
Шкала установки	20° - 60°C
Temperatura max. sensore	80°C
Temperature max. sensor	
Мак температура сенсора	80°C
Pressione massima pozzetto	10 bar
Max. pressure pocket	
Мак давление в стакане	
Lunghezza tubo capillare	2 m
Length of capillary tube	
Длина капилляра	
Pressione differenziale massima	1 bar
Max. Differential pressure	
Мак дифференц давление	

Fig. A

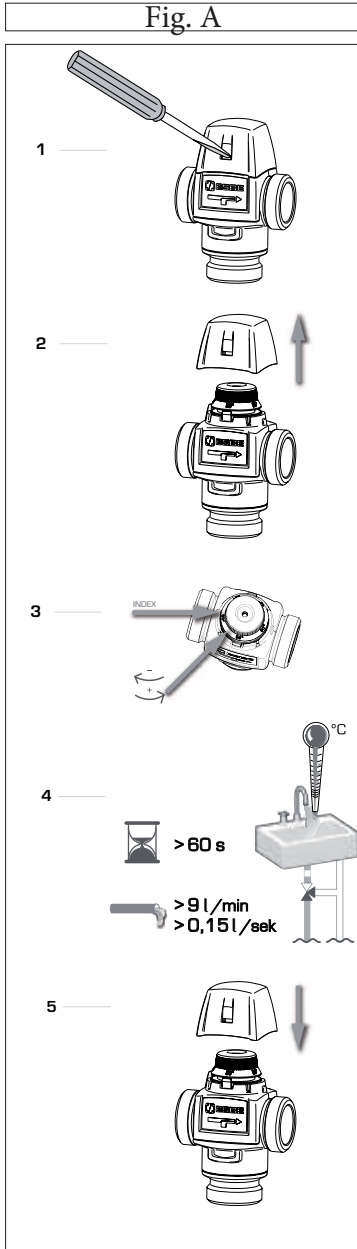

Installazione

Tutti i lavori devono essere effettuati da personale qualificato nel rispetto delle leggi e delle normative vigenti.

Risciacquare i tubi, chiudere l'alimentazione dell'acqua e spurgare i tubi.

Dopo l'installazione, consegnare questa scheda al proprietario della valvola per riferimento futuro.

Impostazione della temperatura

Per regolare la temperatura dell'acqua miscelata, procedere come descritto in Fig. A1-A5. Verificare la temperatura regolata misurando la temperatura dell'acqua al rubinetto più vicino alla valvola.

La temperatura deve essere verificata annualmente per accertarsi che la regolazione della valvola sia corretta.

Servizio e Manutenzione

In condizioni normali il miscelatore non richiede alcuna manutenzione. Se si dovesse rendere necessario, è possibile smontare e sostituire l'elemento termico e il cono valvola senza smontare il corpo valvola.

Vedere Fig. B per dettagli sui ricambi.

Attenzione: Prima di smontare la valvola sono da chiudere i rubinetti. Se la valvola è montata sotto un scaldacqua, questo è da svuotare. Acqua dura può comportare disfunzioni del miscelatore. Vi consigliamo di procedere come descritto per effettuare la pulizia interna della valvola. Nelle maggior parti dei casi si riesce a ottenere la funzione iniziale. In caso contrario è da sostituire l'elemento termico.

1) Chiudere l'acqua e far fuoriuscire tutta la pressione del sistema.

2) Togliere il tappo protettivo (1) e smontare i singoli pezzi (2-4)(Fig. B)

3) Pulire accuratamente tutti i componenti

4) Utilizzare solo grassi alimentari o siliconi adatti per sanitario. Rimontare i singoli pezzi

5) Impostare la temperatura di miscelazione (Fig. A)

Installation

All work must be performed by qualified personnel and in accordance with applicable regulations

Flush the pipes clean, shut off water supply and drain the pipes.

After installation, deposit this leaflet with the owner of the valve for future reference.

Temperature adjustment

To set the mixed water temperature, follow the steps described in Fig. A1-A5. Make sure to verify the set temperature by measuring the water temperature at the tap closest to the valve.

The temperature should be checked annually to ensure that the setting of the valve is correct.

Service and Maintenance

Under normal conditions maintenance will not be required. If, however, it should prove necessary, the gasket (O-rings), the sensing element and the valve plug are easily replaced.

See fig. B for replacement part details.

NOTE! Before dismantling the valve the water supply should be shut off. Where the valve is fitted below the calorifier this should be drained first.

Hard water conditions may result in scale deposits causing sticking of internal parts in extreme cases. Cleaning the internal parts will usually restore the valve to proper operating conditions. It may be necessary also to clean the seat and/or to exchange the thermostat.

To clean and/or restore the valve, shut off the water and:

1) Remove the cap (1) and the parts 2-4 (Fig. B)

2) Remove carefully all scaling (calcium deposits) or foreign particles from all internal parts.

3) When necessary remove and clean the seat assembly in the same way.

4) Assemble the valve. Only silicone grease approved for drinking water applications is allowed to be used.

5) Adjust the temperature. (Fig. A)

Fig. B

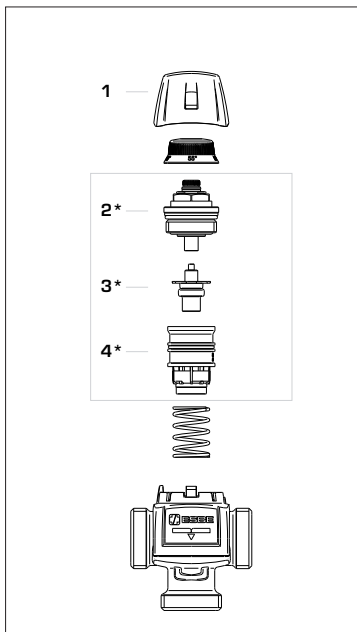

Монтаж

Все работы должны выполняться квалифицированным персоналом в соответствии с инструкцией.

Перед установкой промойте трубы, перекройте подачу воды.

После установки передайте эту брошюру владельцу.

Регулировка температуры Для установки температуры смешанной воды, соблюдайте последовательность, приведённую на Рис. A1-A5. Проверьте величину установленной температуры, измерив её в кране,

наиболее близко расположенном к клапану.

Для подтверждения правильности установки клапана величина температуры должна контролироваться каждый год.

Техническое эксплуатации и УХОД

При нормальных условиях эксплуатации обслуживание не требуется. Если, оно окажется необходимым, кольцевые прокладки, чувствительный элемент и пробка клапана легко заменяются.

Для замены деталей см. Рис. B

ПРИМЕЧАНИЕ! Перед демонтажом клапана подача воды должна быть отключена. Там, где клапан установлен ниже водонагревателя, сначала должен быть произведен слив воды из него.

Жесткая вода может привести к образованию накипных отложений, вызывающих заедание внутренних частей.

Очистка внутренних частей обычно восстанавливает надлежащие эксплуатационные параметры клапана.

Возможно, также потребуются очистка седла клапана и/или замена термостата.

Чтобы очистить и/или восстановить клапан отключите воду:

1) снимите колпачок и детали 2 - 4. (Рис. B)

2) тщательно удалите всю накипь или инородные частицы из всех внутренних частей.

3) если необходимо, снимите и очистите седло таким же образом.

4) соберите клапан. Только силиконовая смазка разрешенная к использованию в системах питьевого водоснабжения допустима к применению.

5) отрегулируйте температуру. (Рис. A)

Gruppi di miscelazione - Mixing sets - Смесительные узлы
IVR 711- IVR 712 - IVR 713 - IVR 714



Valvola di regolazione by pass 3/4"
 3/4" by pass regulation valve
 Регулирующий клапан с байпасом 3/4



DIAGRAMMA PERDITE DI CARICO - *FLOW AND PRESSURE DROP*

