

# REBEL SINGLE VERTICAL ELEC

3D-BIM PaletteCAD

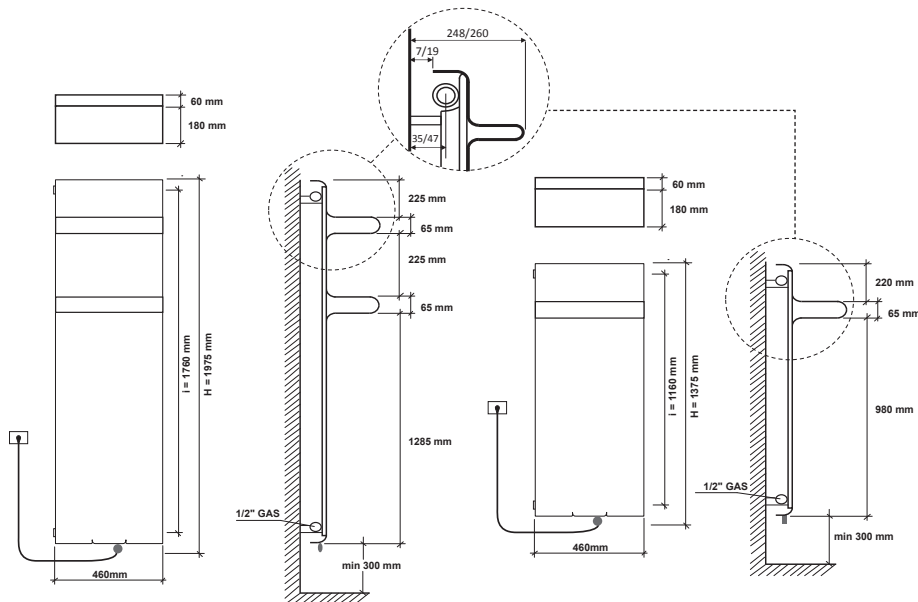

design by Francesco Lucchese



Interasse dal centro foro al muro min. 35 / max 47 mm.  
Distance between hole center and wall min. 35 / max 47 mm.  
Distance du centre du trou au mur min. 35 / max 47 mm.  
Abstand zwischen Lochmitte und Wand min. 35 / max 47 mm.  
Distancia entre el centro del agujero y el muro min. 35 / máx 47 mm.  
Расстояние между центром отверстия и стеной – не менее 35 мм и не более 47 мм.



## NEWS



M1 / M2

- Mod M1:** resistenza elettrica digitale + cavo 1200mm + spina schuko + glicole  
**Mod M2:** resistenza elettrica digitale Cl.2 + cavo 900mm + fil pilote + glicole . **Solo per il mercato francese**  
**Mod M1 / M2: programmazione giornaliera / settimanale**  
**Mod M1:** digital thermostat + cable 1200mm + schuko plug + glycol  
**Mod M2:** digital thermostat Cl.2+ cable 900mm + fil pilote + glycole . **Only for French market**  
**Mod M1 / M2: daily / weekly programming**  
**Mod M1:** Thermostat digitale + cable 1200mm + prise schuko + glycol  
**Mod M2:** Thermostat digitale Cl.2 + cable 900mm + fil pilote + glycol . **Pour le marché français seulement**  
**Mod M1 / M2: programmation journalière / hebdomadaire**  
**Mod M1:** Heizstab + 1200 mm Kabel + Schuko stecker + Glykol  
**Mod M2:** Digitalheizstab Cl.2 + 900 mm Kabel + fil pilote + Glykol . **Nur für französischen Markt**  
**Mod M1 / M2: Tägliche / wöchentliche Programmierung**  
**Mod M1:** Resistencia eléctrica digital + 1200 mm cable + clavija schuko + glycole  
**Mod M2:** Resistencia eléctrica digital Cl.2 + 900 mm cable + fil pilote + glycole . **Sólo por mercado francés**  
**Mod M1 / M2: Programación diaria/semanal**  
**Mod M1:** цифровой термостат + кабель 1200мм + электрическая вилка + гликоль  
**Mod M2:** цифровой термостат класс II + кабель 900мм + контрольный провод + гликоль . **Только для рынка Франции**  
**Mod M1 / M2: Дневное/недельное программирование**

p./S. 378



SP1 / SP2

- Mod SP1:** resistenza elettrica con infrarossi munita di telecomando di serie + cavo 1200mm + spina schuko+ glicole  
**Mod SP2:** resistenza elettrica con infrarossi Cl.2 munita di telecomando + cavo 900mm + fil pilote + glicole . **Solo per il mercato francese**  
**Mod SP1 / SP2: programmazione giornaliera / settimanale**  
**Mod SP1:** infrared programmable thermostat as standard + cable 1200 mm + schuko plug + glycol  
**Mod SP2:** infrared programmable thermostat Cl.2 + cable 900 mm + fil pilote + glycole . **Only for French market**  
**Mod SP1 / SP2: daily / weekly programming**  
**Mod SP1:** Thermostat programmable infra-rouge en série + câble 1200 mm + prose Schuko + glycol  
**Mod SP2:** Thermostat programmable infra-rouge Cl.2 + câble 900 mm + fil pilote + glycol . **Pour le marché français seulement**  
**Mod SP1 / SP2: programmation journalière / hebdomadaire**  
**Mod SP1:** Heizstab mit Infrarot ausgeschattet mit Fernbedienung standardmäßig + 1200 mm Kabel + Schuko stecker + Glykol  
**Mod SP2:** Heizstab mit Infrarot ausgeschattet mit Fernbedienung Cl.2 + 900 mm Kabel + fil pilote + Glykol . **Nur für französischen Markt**  
**Mod SP1 / SP2: Tägliche / wöchentliche Programmierung**  
**Mod SP1:** Resistencia eléctrica con infrarrojo provisto de control remoto de serie + 1200 mm cable + clavija schuko + glycole  
**Mod SP2:** Resistencia eléctrica con infrarrojo provisto de control remoto Cl.2 + 900 mm cable + fil pilote + glycole . **Sólo por mercado francés**  
**Mod SP1 / SP2: Programación diaria/semanal**  
**Mod SP1:** инфракрасный программируемый термостат стандартный комплект поставки + кабель 1200мм + электрическая вилка + гликоль  
**Mod SP2:** инфракрасный программируемый термостат класс II + кабель 900мм + гликоль . **Только для рынка Франции**  
**Mod SP1 / SP2: Дневное/недельное программирование**

p./S. 379

- A richiesta:** Copriresistenza nella stessa finitura del radiatore  
**On request:** Heating element cover as per radiator finish  
**Sur demande:** Couverture du thermostat dans la même finition du radiateur  
**Auf Anfrage:** Heizstab Abdeckung in der gleichen Ausführung wie der Heizkörper  
**Bajo pedido:** Protección resistencia en el mismo acabado que el radiador  
**По запросу:** Цвет покрытия терморегулятора соответствует цвету радиатора

p./S. 379

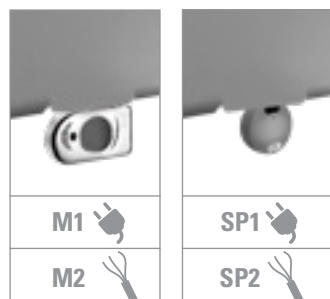

M1

SP1

M2

SP2

codice code code Artikel Nr. codigo код	altezza* height hauteur* Höhe* altura* высота*	larghezza width largeur Breite ancha ширина	interasse versione mista dual energy version distance between bars entraxe version mixte Achsabstand Mischbetrieb distancis entre centros version mixta колёсная база смешанная версия	Watt = Kcal/h ÷ 0,860 Kcal/h = Watt × 0,860	
				output versione idraulica output water heating puissance en version eau chaude Leistung der Wasserausführung output version agua calda мощность гидравлического варианта	output versione elettrica output for electrical version puissance en version electrique Output für elektrische Ausführung output versione agua electrica выход электрического варианта
	H mm	L mm	I mm	Δt50 watt	watt
EFREB12460...	1375	460	1160	521	700
EFREB18460...	1975	460	1760	719	1000

- \* Incluso il termostato di 110 mm
- \* Included 110 mm high room control
- \* Inclus boîtier de régulation de 110 mm
- \* Inkl. Raumthermostat (110 mm)
- \* Incluido termostato por ambiente de 110 mm
- \* Включая термостат 110 мм

Scatola termostato bianca di serie per radiatori bianchi. Scatola termostato cromata di serie per radiatori colorati e finiture inox. Standard white thermostat box for white radiators. Standard chromed thermostat box for coloured and stainless steel finishings radiators. Boîtier thermostat blanc de série pour radiateurs blancs. Boîtier thermostat chromée de série pour radiateurs colorés et finitions inox. Serienmäßig weißes Thermostatgehäuse für weiße Heizkörper. Serienmäßig verchromte Thermostatgehäuse für bunte Heizkörper und Edelstahlfinish. Caja de termostato blanca de serie para radiadores blancos. Caja de termostato cromado de serie para radiadores coloreados y acabados inox. Корпус термостата белый стандартный для белых радиаторов. Стандартный хромированный термостат для цветных радиаторов и радиаторов в отделке нержавеющей стали.

**Alimentazione monofase  
230 volt**  
Materiale: acciaio al carbonio  
Allacciamenti possibili, vedi pag.360

**Single-phase power supply  
230 Volt**  
Material: carbon-steel.  
Possible connections see page 360

**Alimentation monophasée  
230 Volt**  
Matériel: Acier.Branchements possibles, voir page 360

**Einphasige Stromversorgung  
230 Volt**  
Material: Kohlenstoffstahl.  
Mögliche Anschlüsse, siehe Seite 360

**Alimentación monofásica  
230 Volitos**  
Material: Acero de carbono.  
Empalmes standard, ver la pág.360

**Однофазный источник питания  
230 вольт.**  
Материал – углеродистая сталь.  
Возможные варианты гидравлических соединений см. на с. 360

Coperture mensole a richiesta / Shelves covers on request / Couvertures étagères sur demande / Regal-Abdeckung auf Anfrage / Revestimiento estante bajo pedido / Покрытие для полок (по запросу)

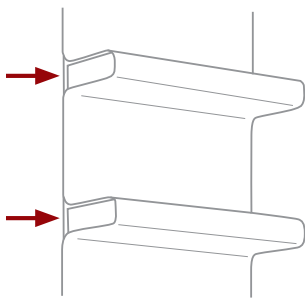

codice code code Artikel Nr. codigo код	altezza height hauteur Höhe altura высота H mm	pezzi items pièces Stück piezas шт
101075	1265	2
101073	1865	4

COLOURS p./S. 200

Le coperture delle mensole possono essere montate solo da Caleido  
The shelves covers can be mounted only by Caleido  
Les couvertures étagères peuvent être montées seulement par Caleido  
Die Regalabdeckungen können nur von Caleido montiert werden  
Los revestimientos estante pueden ser instalado unicamente por Caleido  
Покрытия для полок могут монтироваться только компанией Caleido

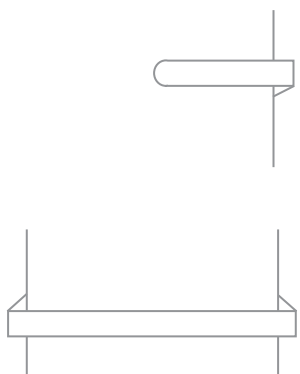

Barra portasciugamani short a richiesta / Short towel rail on request / Barre porte-serviettes short sur demande / Handtuchtrockenstange short auf Anfrage / Barra calentatoallas short bajo pedido / Перекладина для полотенец short (по запросу). p./S. 384

Barra portasciugamani a richiesta / Towel rail on request / Barre porte-serviettes sur demande / Handtuchtrockenstange auf Anfrage / Barra calentatoallas bajo pedido / Перекладина для полотенец (по запросу). p./S. 384

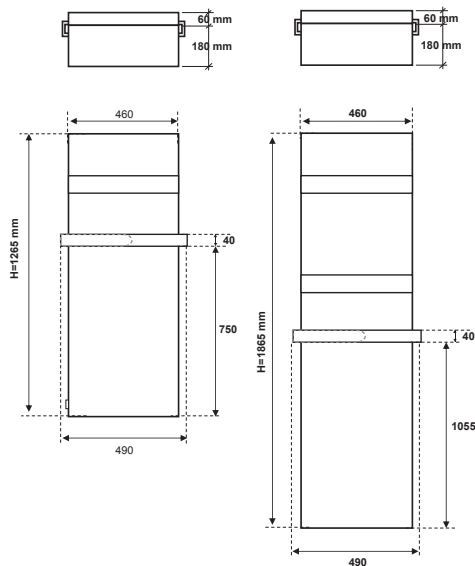

Posizione barre come disegno.  
Towel bars positioned as shown in the drawing; position can be changed.  
Barres porte-serviettes positionnées selon schéma, la position peut être modifiée.  
Handtuchhalter Position wie abgebildet.  
La posición de la barra portatoallas como de dibujo.  
Положение перекладки выполняется в соответствии с чертежом.



Disponibile anche nella versione mista. Per informazioni consultare il ns ufficio tecnico tel. 0039 030 2530054.

Available also in dual energy version. For information please^ contact our technical staff 0039 030 2530054.

Disponibile aussi en version mixte. Consulter notre bureau technique 0039 030 2530054.

Auch in der gemischter Ausführung lieferbar. Bitte kontaktieren Sie unsere technische Abteilung Tel.: 0039 030 2530054.

Disponibile también en version mixta. Por información consulte con el departamento técnico 0039 030 2530054.

Имеется в смешанном варианте. За дополнительной информацией обращаться в технический отдел 0039 030 2530054.